



**STŘEDNÍ ODBORNÁ ŠKOLA
TŘINECKÝCH ŽELEZÁREN**

**VÝROČNÍ ZPRÁVA
O ČINNOSTI ŠKOLY ZA ŠKOLNÍ ROK 2018/2019**

**STŘEDNÍ ODBORNÁ ŠKOLA TŘINECKÝCH ŽELEZÁREN,
ŠKOLSKÁ PRÁVNICKÁ OSOBA,
Lánská 132, Kanada, 739 61 Třinec**



**Střední odborná škola Třineckých železáren
Lánská 132, Kanada, 739 61 Třinec**

Výroční zpráva o činnosti školy za školní rok 2018/2019

**Předkládá: Mgr. Aleš Adamus
ředitel školy**

Třinec, září 2019

**Školská rada projednala a schválila výroční zprávu SOŠ TŽ za školní rok 2018/2019
na svém zasedání dne 10. 10. 2019.**

OBSAH VÝROČNÍ ZPRÁVY O ČINNOSTI ŠKOLY za školní rok 2018/2019

Strana:

1.	Základní údaje o škole	4
	- charakteristika školy	5
	- údaje o radě školské právnické osoby.....	15
	- údaje o školské radě	15
2.	Přehled oborů vzdělání, které škola vyučuje a jsou zařazeny ve školském rejstříku	16
3.	Přehled o pracovnících školy	17
4.	Údaje o přijímacím řízení nebo o zápisu k povinné školní docházce a následném přijetí do školy	18
5.	Údaje o výsledcích vzdělávání žáků podle cílů stanovených školními vzdělávacími programy a podle poskytovaného stupně vzdělání včetně výsledků závěrečných zkoušek, maturitních zkoušek a absolutorí	19
	- Hodnocení ročního plánu EVVO za rok 2018-2019	22
	- Zpráva o činnosti výchovného poradce	23
	- Zpráva o činnosti školní psycholožky	29
	- Zpráva o činnosti koordinátora inkluze	31
	- Zpráva o činnosti metodika prevence.....	32
	- Zpráva o činnosti školního časopisu Kanada Times	34
6.	Údaje o výsledcích Inspekční činnosti provedené Českou školní inspekcí	35
7.	Základní údaje o výsledku hospodaření školy	35

Přílohy:

- č. 1 Systemizační schéma SOŠ TŽ
- č. 2 Souhrnná statistika tříd - 1. pololetí školního roku 2018/2019
- č. 3 Souhrnná statistika tříd - 2. pololetí školního roku 2018/2019
- č. 4 Souhrnná statistika tříd - závěrečné zkoušky 2018/2019
- č. 5 Souhrnná statistika tříd - maturity 2018/2019
- č. 6 Přehled o prospěchu školy – 1. pololetí školního roku 2018/2019
- č. 7 Přehled o prospěchu školy – 2. pololetí školního roku 2018/2019
- č. 8 Přehled žákovských soutěží 2018/2019
- č. 9 Přehled akcí 2018/2019
- č. 10 Etický kodex učitele SOŠ TŽ, Desatero žáka SOŠ TŽ
- č. 11 Účast v projektech ve školním roce 2018/2019



1. Základní údaje o škole

Název:	Střední odborná škola Třineckých železáren
Právní forma:	školská právnická osoba
Zřizovatel:	Třinecké železárně, a.s.
IČO:	27856216
DIČ:	CZ27856216
DIČ DPH:	CZ699002812
IZ:	691 000 662
Statutární orgán:	Mgr. Aleš Adamus
Evidenční počet zaměstnanců k 31.12. 2018:	70
Počet žáků 30. 9. 2018:	467
Části školy:	Střední odborné učiliště Domov mládeže Školní jídelna
Dálkový přístup:	telefon: 558 380 000 e-mail: sekretariat@sostrinec.cz www.sostrinec.cz

Charakteristika školy

Střední odborná škola Třineckých železáren (SOŠ TŽ) je školskou právnickou osobou zřízenou akciovou společností TŘINECKÉ ŽELEZÁRNY (TŽ). Vznikla změnou právní formy Soukromé střední školy Třinec, s.r.o. k 2. 9. 2009. Ještě před tím, k 1. 9. 2009, přestoupili všichni žáci ze Střední školy Třinec – Kanada, příspěvkové organizace, na Soukromou střední školu Třinec. Ke stejnému datu, 1. 9. 2009, změnili zaměstnavatele zaměstnanci školy. Škola současně převzala všechny vzdělávací aktivity Třineckého vzdělávání, s.r.o., když od 1. 9. 2009 vznikl úsek firemního vzdělávání v rámci struktury obchodně technického úseku. Od 1. 7. 2011 je škola zapsána v rejstříku školských právnických osob vedeném Ministerstvem školství, mládeže a tělovýchovy pod současným názvem Střední odborná škola Třineckých železáren.

Chod školy zajišťovaly ve školním roce od 3. 9. 2018 3 úseky (viz příloha č. 1 systemizační schéma SOŠ TŽ). Od 1. 3. 2017 došlo rozhodnutím zřizovatele ke sloučení úseků teoretického vyučování a úseku odborného výcviku pod jednoho zástupce ředitele pro výuku. Teoretické vyučování probíhá v areálu školy a je zabezpečováno učiteli teoretického vyučování. Odborný výcvik a praktická výuka jsou realizovány v areálu školních dílen, na provozech TŽ, a.s., na ostatních smluvních pracovištích a jsou zabezpečeny učiteli odborného výcviku a praktické výuky. Od 1. 1. 2017 rozhodnutím zřizovatele školy TŽ se na SOŠ TŽ funguje úsek celoživotního vzdělávání, marketingu a projektů a úsek ekonomicko finanční s oddělením účetním a oddělením provozně technickým, který je postoupen přímo řediteli školy.

Výchovně vzdělávací proces žáků probíhal podle schváleného Podnikatelského plánu SOŠ TŽ na roky 2015 - 2019 a byl zajištěn teoretickou výukou, odborným výcvikem a výchovou mimo vyučování.

Teoretická výuka a odborný výcvik probíhá podle schválených školních vzdělávacích plánů, vypracovaných na základě rámcových vzdělávacích plánů jako povinného obsahu vzdělávání, vycházejícího z Národního programu vzdělání, zpracovávaného Ministerstvem školství, mládeže a tělovýchovy (MŠMT) a požadovaných odborných kompetencí, vycházejících z potřeb praxe, v případě SOŠ TŽ vycházejících z potřeb zřizovatele a jeho dceřiných společností. Školní vzdělávací programy prošly od 1. 9. 2012 veškerým připomínkovým řízením včetně připomínek zřizovatele školy TŽ a jeho odborníků z praxe, provozů TŽ.

Školní vzdělávací plány všech vyučovaných oborů na SOŠ TŽ byly aktualizovány podle potřeby zřizovatele školy a na základě modernizace výuku k 1.9. 2018.

Škola je zapojena do mezinárodní spolupráce středních odborných škol (Česká republika, Slovensko, Polsko). V rámci této spolupráce probíhají sportovní, jazykové, matematické a odborné soutěže i setkání žáků a učitelů.

Škola je zapojena do projektů OP VVV, které umožňují rozvoj pedagogických pracovníků a větší motivaci žáků, pomáhají i v modernizaci technického vybavení školy (projekty Spoluprací k profesionalitě, Mentor, Kritické myšlení). Ve školním roce 2017/2018 byl schválen na MŠMT projekt Šablony 2017, jehož realizace pokračovala i ve školním roce 2018/2019.

Ve školním roce 2017/2018 se škola intenzivně zapojila do přípravy projektu OP VVV OKAP MSK spolu s ostatními středními odbornými školami v MSK. Tento projekt má za cíl podporu polytechniky v MSK a byl v závěru školního roku 2017/2018 schválen na MŠMT a od 3.9. 2018 ve školním roce 2018/2019 začal 1. rok jeho realizace. Do projektu byly aktivně zapojeny ZŠ regionu kde do 19ti základních škol jezdili do 9tých tříd učitelé SOŠ TŽ a v dílnách základních škol realizovali se žáky vyráběli sýkorníky. V rámci OKAP MSK vznikly nové odborné učebny



(strojírenská, logistická, plošných spojů, matematické a čtenářské gramotnosti), které pak v květnu a červnu 2019 žáci 8 tříd 8 ZŠ regionu navštěvovali a realizovala se 8hodinová výuka. V rámci projektu OKAP žáci SOŠ TŽ navštěvovali kroužky, absolvovali odborné exkurze a byly realizovány adaptační kurzy žáků 1. ročníků.

Ve školním roce 2018/2019 byla dokončena realizace dvou velkých investičních projektů. Jednalo se o projekt "Modernizace dílen na SOŠ TŽ" z výzvy č. 33 IROP za 46 milionu a projekt ITI ostravsko "Modernizace školních dílen 2" za 6 miliónu. Slavnostní otevření dílen proběhlo 6.12. 2019 (foto na titulní stránce). V rámci těchto projektů došlo k dokončení modernizace školních dílen SOŠ TŽ. Byly stavebně zrekonstruovány kompletně "staré dílny" a dokončena rekonstrukce "nových dílen". Došlo k nákupu nových 14ti soustruhů, 6ti frézek, vybavily se 3 zámečnické dílny, byla zajištěna vnitřní konektivita na škole, byly pořízeny bezpečnostní prvky u vstupů do školy, upravit se parčík u školy a inovovala se počítačová učebna na programování CNC strojů.

SOŠ TŽ byla zapojena ve školním roce 2018/2019 do přípravy Technicko průmyslové akademie (TPA) se 2 SOŠ MSK, zástupci KÚ MSK, Svazu průmyslu ČR, Paktu zaměstnanosti MSK, které zajišťovalo Moravskoslezské inovační centrum v Ostravě (MSIC).

Pokračovala aktivní účast SOŠ TŽ ve vzdělávací sekci Sdružení pro rozvoj MSK, HK ČR MSK, Svazu průmyslu ČR, zástupců SOŠ MSK, Paktu zaměstnanosti ČR MSK, KÚ MSK na propojení firem a škol v MSK a na zlepšení úrovně technického školství v MSK.

Účast v projektech je dokumentována v příloze.

Výchovné poradenství zabezpečují 2 výchovní poradci, ve škole je realizován program protidrogové prevence a zabezpečuje ji metodik prevence. Ve školním roce 2018/2019 pokračovala činnost školního psychologického poradenství pro potřeby žáků, rodičů (zákonných zástupců žáků) a pedagogů SOŠ TŽ. V září 2019 proběhly popáté adaptační kurzy prvních ročníků všech oborů. V středisku DDM Třinec v Nýdku - Hluchové postupně žáci jednotlivých tříd se svým třídním učitelem, učitelem odborného výcviku, výchovným poradcem, metodikem prevence a školní psycholožkou absolvovali dvoudenní kurzy.

Výchova mimo vyučování poskytuje žákům aktivní odpočinek, doplňuje jejich komplexní rozvoj. Pedagogové a další zaměstnanci školy vedou zájmové kroužky. Škola organizuje pro žáky různé soutěže, školní kola olympiád, divadelní a filmová představení, besedy se zdravotní a protidrogovou problematikou, lyžařské a sportovní kurzy.

Domov mládeže byl v minulých letech využíván v malé míře, proto se škola rozhodla ve školním roce 2016/2017 pro malý zájem žáků domov mládeže uzavřít. Ve školním roce 2018/2019 nebyl domov mládeže otevřen.

Školní kuchyně a jídelna zabezpečuje stravování žáků a zaměstnanců. V minulosti byla žáky málo využívána, a proto byla zavedena od 1. 9. 2012 obědová přestávka mezi 4. a 5. vyučovací hodinou. Tento krok se ukázal jako správný, neboť se významně zvýšil odběr obědů našimi žáky a tento nárůst vydávaných obědů pokračoval i ve školním roce 2018/2019. Školní kuchyně poskytuje stravování i cizím strávníkům v rámci doplňkové činnosti a v oblasti hostinské činnosti. Doplňková činnost v oblasti gastronomických služeb, jak i v dalších oborech, není vykonávána jen za účelem dosažení zisku. Cílem je rozšiřování a modernizace vykonávané činnosti, snižování nákladů na odborný výcvik žáků a zároveň jeho zkvalitnění. Poskytování služeb a výrobků propaguje školu v celém okolním regionu.

Doplňková činnost je vykonávána v činnostech vymezených zřizovací listinou. Tyto činnosti přímo navazují na hlavní účel a předmět činnosti a jedná se především o efektivní využití kapacit naší školy. Významnou doplňkovou činností je oblast celoživotního učení, jehož součástí je firemní vzdělávání a rekvalifikace.

Rada školské právnické osoby SOŠ TŽ na svém zasedání 25. 2. 2015 schválila nový Podnikatelský plán na období 2015 – 2019, který byl realizován i ve školním roce 2018/2019.

V předloženém materiálu byla schválena Strategie SOŠ TŽ:



Strategické řízení a dlouhodobé směřování školy

Střední školy se v současné době z hlediska počtu nově přijatých do 1. ročníků ocitly na nejnižších hodnotách ve své historii. Ve školním roce 2013/2014 bylo přijato cca 101 tis.

žáků do denní formy vzdělávání (bez nástavbového a zkráceného studia). Na základě prognózy počtu přijímaných do 1. ročníku středních škol je možné předpokládat, že se od školního roku 2016/2017 trend obrátí a dojde k pomalému navýšení v souvislosti s přechodem vyššího počtu žáků ze základních na střední školy (ve srovnání s předcházejícími roky).

Při přijímání žáků do středního vzdělávání bude nově ve větší míře než dosud přihlíženo k uplatnitelnosti absolventů na trhu práce. K tomu budou využitelné dva základní principy, které se zohlední při přijímání žáků zejména do oborů vzdělání s maturitní zkouškou:



- **predikce trhu práce**, která bude vytvořena společně s Ministerstvem práce a sociálních věcí, Úřadem práce a dalšími sociálními partnery (Svaz průmyslu a dopravy, Hospodářská komora, Agrární komora aj.) a
- **úprava financování středního vzdělávání** tak, aby struktura financování středoškolských oborů vzdělání odrážela skutečný i předpokládaný stav zaměstnatelnosti jejich absolventů a objektivizovaná kritéria kvality střední školy.

Strategie směřování SOŠ TŽ vychází ze:

- **Strategie skupiny TŽ-MS,**
- **Strategie soukromých škol do roku 2030,**
- **Strategie vzdělávací politiky MŠMT do roku 2020,**

(Dlouhodobý záměr vzdělávání a rozvoje vzdělávací soustavy České republiky)

- **Plán hlavních úkolů ČŠI.**

V dalším strategickém směřování budeme zejména:

- **předkládat zřizovateli jasný a termínovaný plán změn v návaznosti na strategii SOŠ TŽ,**
- **průběžně komunikovat se zřizovatelem, zjišťovat potřeby a záměry zřizovatele a předkládat návrhy řešení v souladu s potřebami a cíli zřizovatele,**
- **prioritní pozornost věnovat procesům řízení změn popsaných v tomto dokumentu a komunikaci se všemi zaměstnanci školy,**
- **nadále zajišťovat vícezdrojové financování investičních potřeb školy,**
- **projednávat se zástupci zřizovatele možnost účinného lobbingu – legislativní změny, změny dotačních pravidel apod. – PSP ČR, MŠMT, MPO a ostatní,**
- **zapojovat do vzdělávání komunikaci s rodiči studentů,**
- **podporovat mezinárodní spolupráci a získávání zkušeností,**
- **dlouhodobě a strategicky plánovat ve vazbě na kritické demografické ukazatele a potřebu technických oborů ve skupině TŽ/MS a v regionu.**

Kvalita vzdělávání a vztahy se studenty a rodiči

Kvalita vzdělávání na SOŠ TŽ se výrazně mění k lepšímu a je ve spolupráci se zřizovatelem ovlivněna zásadním způsobem těmito faktory:

- Kulaté stoly ke kvalitě výuky a profilu absolventů školy (proběhly kulaté stoly za účasti učitelů SOŠ TŽ a odborníků z praxe z TŽ),
- Nový systém odborného výcviku (diferencované odměny žáků, evidence pro daňové odpočty),
- Kredítní systém SOŠ TŽ (ve spolupráci s TŽ od školního roku 2014/2015),
- Systém GARANTŮ odborného výcviku (OV) (byli ustanoveni garanté jednotlivých oborů OV za SOŠ TŽ a TŽ).

Kvalita výuky je posuzována následky koordinátorů výuky, následně hodnocena a bezprostředně se promítá do hodnocení a odměňování zaměstnanců.

Učitelům je k dispozici podpora mentorů, kteří poskytují kolegiální podporu v získání nebo zlepšení kompetencí učitelů, a to v zájmu svém i zaměstnavatele.

V popisech pracovních pozic jsou jasně popsány požadavky na učitele, přípravu na výuku a její kvalitu.

Ve vazbě na zlepšování návaznosti teoretické a odborné přípravy probíhají společné hodiny a následky učitelů teoretického vyučování a učitelů odborného výcviku.

Byla zpracována analýza vzdělávacích potřeb učitelů, učitelů OV a ostatních zaměstnanců.

Probíhají rozvojové kurzy pro zaměstnance zaměřené na zlepšování výuky.

Byla určena pravidla pro tvorbu tematických plánů na školní rok 2015/2016, plány zpracovány dle nové metodiky.

Byly vyjasněny kompetence výchovných poradců a učitelů tak, aby se efektivně pracovalo s problémovými žáky.

Dále v této oblasti budeme podporovat a rozvíjet:

- návrhy a realizace průzkumu názorů a spokojenosti studentů – dotazníky, schránky důvěry, internet apod.,
- návrhy opatření ke zlepšení propojení teoretické a odborné přípravy,
- řešení nastávající generační výměny pedagogů na úseku teoretického vyučování i odborného výcviku (následnictví, příprava odborníků),
- zpracování analýzy potřeb provozů Třineckých železáren a zaměstnavatelů ve vztahu k požadovaným schopnostem, dovednostem a znalostem studentů (rozhovory, analýza v provozech, dotazníky, pokračování kulatých stolů),
- zpracování návrhu spolupráce a komunikace se základními školami regionu s cílem ovlivnit požadovaný profil studentů při ukončení základní školní docházky,
- připravit návrh programu pro podporu studentů ze sociálně znevýhodněného prostředí.



V Dlouhodobém záměru vzdělávání a rozvoje vzdělávací soustavy České republiky budeme sledovat systém ukončování střední školy v následujícím období.

Hodnocení žáků na konci vzdělávacích etap středního vzdělávání a zlepšování připravenosti absolventů pro praxi

I nadále bude ve středním vzdělávání kladen důraz na výstupní hodnocení žáků zejména v oborech vzdělání s výučním listem a maturitní zkouškou. Nově bude také zavedena po určité době praxe tzv. mistrovská zkouška pro absolventy oborů vzdělání s výučním listem k dovršení „učňovského“ vzdělání jako potvrzení nejvyšší úrovně profesní zdatnosti v daném řemeslném odvětví.

Maturitní zkouška

Maturitní zkouška bude v následujících oblastech:

- Matematika jako povinný předmět s výjimkou oborů vzdělání kategorie dosaženého vzdělání M, L (s výučním listem i maturitou, nástavby) a P (konzervatoře) skupiny oborů 82.
- Bude podpořeno elektronické testování.
- Do profilové části maturitní zkoušky budou integrovány výběrové zkoušky z povinných předmětů (CJ a M) pro snazší propustnost do terciárního vzdělávání.

Závěrečná zkouška s výučním listem

Po zavedení jednotného zadání pro obory vzdělání s výučním listem (šk. rok 2014/15) bude:

- doladěn systém v plošném provedení všech oborů vzdělání s výučním listem včetně oborů vzdělání kategorie E,
- pilotně ověřováno a dále zavedeno elektronické skládání písemné zkoušky,
- podporována role odborníka z praxe a aktivní role zaměstnavatelů.

Mistrovská zkouška (v rámci dalšího vzdělávání)

Pro absolventy oborů vzdělání s výučním listem bude připraven nový typ zkoušky, jehož hlavním cílem bude:

- dovést v rámci dalšího vzdělávání absolventů těchto oborů uznání řemeslného mistrovství jako vyšší úrovně zvládnutí svého oboru s možností nahrazení předchozích stupňů vzdělání nutných pro výkon některých živností a dalšího uplatnění v praxi,
- vytvořit novou cestu vzdělávacím systémem do profesně orientovaného terciárního vzdělávání (mistrovská zkouška bude v těchto případech postačující náhradou za maturitní zkoušku).

Dobré jméno školy, marketing a komunikace

V této oblasti bude naším zájmem využít následujících silných stránek a příležitostí v rámci marketingu a Public Relations školy:

- tradice,
- odborníci, kteří umí studenty něco naučit,
- propojení teoretického a praktického vyučování s TŽ, a.s.,
- areál školy, zázemí - rekonstrukce, vše na jednom místě,
- vybavení IT, aktualizace softwaru,
- dobré jméno – ocenění, umístění v soutěžích apod.,
- uplatnění absolventů – kreditní systém, motivace žáků,
- regionální výhoda,
- poptávka po technických oborech,
- spolupráce se zahraničními školami – získání zkušenosti.

V oblasti marketingu budeme podporovat:

- neustálé změny a aktualizace obsahu www stránek, případně designu s ohledem na omezené finanční zdroje,
- vytíповání úspěšných absolventů SOŠ TŽ, navázat spolupráci a uplatnit v rámci výuky (beseda se studenty – posilování sounáležitosti), propagovat úspěšné absolventy v rámci marketingu a PR,
- využívání týdeníku Třinecký hutník a regionální kabelové televize k propagaci školy,
- pokračování v rámci finančně nenáročných změn v úpravách vnitřních prostor školy,
- pokračování v nastartovaných aktivitách, udržování a zvyšování prestiže těchto akcí (Dny otevřených dveří, prezentace školy a technických oborů na ZŠ regionu, Mezinárodní řemeslné hry),
- zpracování benchmarkingu klíčových ukazatelů úspěšnosti se srovnatelnými školami v regionu a ČR.

Motivování a zapojování zaměstnanců školy

Pro další rozvoj bude nutno nadále vytvářet ve škole klima sounáležitosti a oceňování podle přínosu, zájmu o práci a aktivity. Zapojujeme zaměstnance na všech úrovních do týmové spolupráce na řešení rozvojových cílů školy a průběžně systematicky komunikujeme se všemi zaměstnanci.

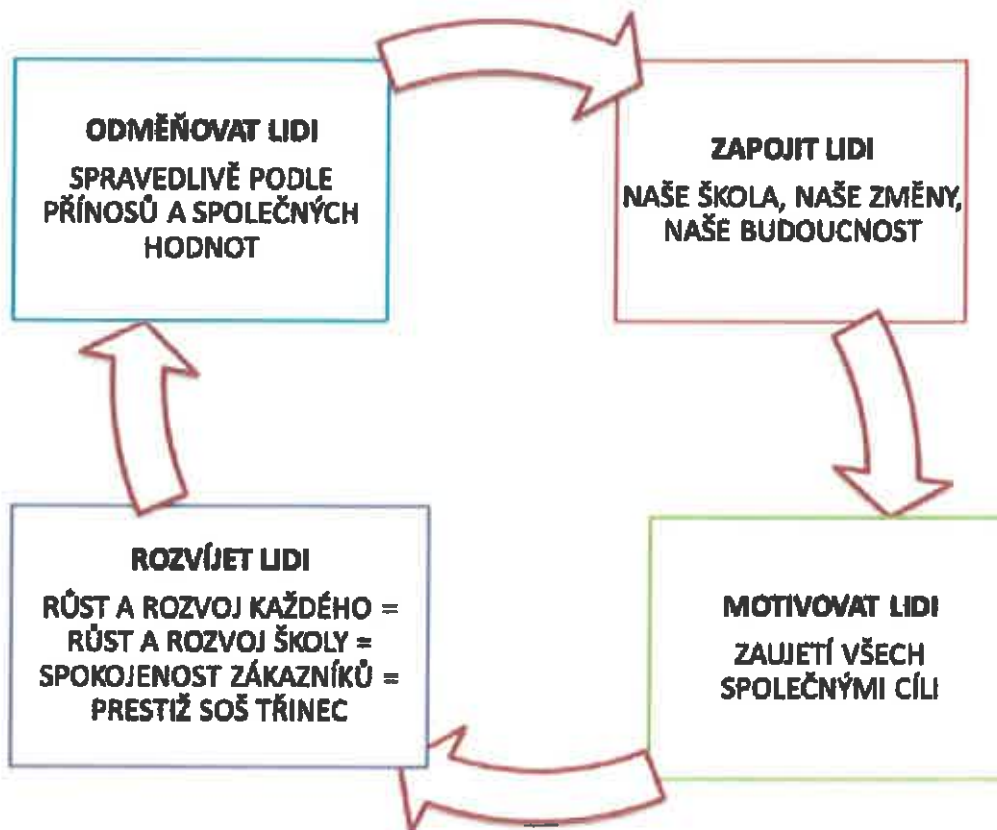

VIZE A CÍLE

- Společně s vedením školy a zaměstnanci formulovat inspirující vizi, strategii a cíle (škola – zákazníci – lidské zdroje),
- stanovovat jasné a měřitelné cíle,
- formulovat klíčové hodnoty SOŠ TŽ a uplatnit v kompetenčním modelu (hlavní nástroj pro hodnocení a rozvoj zaměstnanců),
- zapojit všechny zaměstnance – motivovat, rozvíjet, odměňovat podle přínosů.

ZAPOJIT LIDI

- VYVOLAT VĚDOMÍ NALÉHAVOSTI ZMĚN – prezentovat všem kolegům vizi a cíle, včetně rizik a ohrožení,
- POSELSTVÍ: bez přispění každého se to nepodaří, protože KAŽDÝ JE DŮLEŽITÝ, KAŽDÝ REALIZUJE CÍLE, KAŽDÝ VYTVÁŘÍ DOBRÉ JMÉNO A VÝSLEDKY ŠKOLY,

- vytvořit týmy k řešení jednotlivých strategických oblastí, zapojit co nejvyšší počet zaměstnanců. Rozvíjet, oceňovat a podporovat týmovou práci, růst v týmu a týmové učení,
- REALIZOVAT ŠETŘENÍ NÁZORŮ A POSTOJŮ ZAMĚSTNANCŮ K FUNGOVÁNÍ A SMĚŘOVÁNÍ SOŠ TŽ – diskuze ve skupinách.

MOTIVOVAT, ROZVÍJET A ODMĚŇOVAT



- Byl zpracován kompetenční model a systém motivačně hodnotících rozhovorů (pravidla, postupy).
- V rámci MHR stanovujeme individuální a celo organizační rozvojové cíle každému zaměstnanci. Na plnění dohodnutých cílů navazujeme a určujeme % odměn.
- Upravili jsme systém odměňování tak, aby byla výrazně posílena možnost diferenciacce ve vazbě na plnění rozvojových cílů.
- Připravujeme vedoucí pracovníky i zaměstnance na vedení MHR – jak poskytovat zpětnou vazbu, průběh rozhovoru, překážky, očekávané otázky atd.
- Sledujeme a vyhodnocujeme průběh MHR a stupeň komunikace a důvěry v organizaci.

Ve školním roce 2016/2017 byla předložena a prezentována vedení Třineckých železáren, a.s. (24. 4. 2017) nová vize školy "Aktualizace vize a strategických cílů ŠKOLA 4.0", jako příprava Podnikatelského plánu školy na roky 2018-2022. Tato vize byla pak projednána Radou školské právnické osoby SOŠ TŽ na svém zasedání 27. 6. 2017 a byla prezentována i zaměstnancům školy.

Na vizi SOŠ TŽ se intenzivně pracovalo i ve školním roce 2018/2019 a 28.11. 2018 byl představen vedení Třineckých železáren, a.s. Rozvoj Střední odborné školy Třineckých železáren 2019 - 2022.

V závěru školního roku 2018/2019 a to v červnu proběhly již potřetí workshopy zaměstnanců školy k jednotlivým strategickým pilířům školy. Zaměstnanci dostali možnost se vyjádřit ve workshopech k těmto oblastem:

- PR školy a marketing
- Školní vzdělávací plány
- Kvalita vzdělávání, studenti, rodiče
- Motivace, odměňování, zapojování zaměstnanců
- Školní a klasifikační řád
- Bezpečnost školy, možnosti vstupu a odchodu ze školy
- Preventivní strategie, výchovné poradenství, školní psychologické poradenství, inkluze
- Činnost koordinátora ICT, environmentální vzdělávání
- Stravování



Údaje o radě školské právnické osoby SOŠ TŽ

Ve školním roce 2018/2019 zasedala Rada školské právnické osoby 18. 10. 2018, 17. 12. 2018, 5. 3. 2019 a 25. 6. 2019.

Složení Rady školy:

Předseda: Ing. Ivo Žížka
Členové: Ing. Emil Cieslar, MBA
Ing. David Nleslanik
Ing. Miroslav Kovařík
Ing. Antonín Hoďa

Údaje o školské radě při SOŠ TŽ

Ve školním roce 2018/2019 zasedala školská rada 10. 10. 2018 a 27. 6. 2019.

Složení školské rady:

Předseda: Ing. Jaroslav Nogawczyk
Členové: Silvie Martynková
Soňa Beneková
Ing. Josef Čmiel
Mgr. Martin Przybyla
Gabriel Mazur
Michal Lošonský

2. Přehled oborů vzdělání, které škola vyučuje a jsou zařazeny ve školském rejstříku

<i>Kód oboru</i>	<i>Název oboru</i>	<i>Schvalovací doložky</i>
28-41-M/01	Elektrotechnika	ŠVP Automatizační technika, platnost od 1. 9. 2009
21-43-L/01	Hutník operátor	ŠVP Hutník operátor, platnost od 1. 9. 2011
23-44-L/01	Mechanik strojů a zařízení	SVP Mechanik strojů a zařízení, platnost od 1. 9. 2011
23-45-L/01	Mechanik seřizovač	ŠVP Mechanik seřizovač, platnost od 1. 9. 2015
28-51-H/02	Elektrikář-silnoproud	ŠVP Elektrikář-silnoproud, platnost od 1. 9. 2010
21-52-H/01	Hutník	ŠVP Hutník, platnost od 1. 9. 2010
36-52-H/01	Instalatér	ŠVP Instalatér, platnost od 1. 9. 2010
65-51-H/01	Kuchař-číšník	ŠVP Kuchař-číšník pro pohostinství, platnost od 1. 9. 2009
23-56-H/01	Obráběč kovů	ŠVP Obráběč kovů, platnost od 1. 9. 2010
23-51-H/01	Strojní mechanik	ŠVP Zámečnick, platnost od 1. 9. 2009
65-51-E/01	Stravovací a ubytovací služby	ŠVP Kuchařské práce, platnost od 1. 9. 2010
75-41-E/01	Pečovatelské služby	ŠVP Práce ve stravovacích a sociálních zařízeních, platnost od 1. 9. 2011
23-51-E/01	Strojrenské práce	SVP Zámečnické práce a údržba, platnost od 1. 9. 2011
23-43-L/51	Provozní technika	ŠVP Provozní technika, platnost od 1. 9. 2014

3. Přehled o pracovnících školy

	UČITELÉ	UČITELÉ OV	NEPEDAGOG. PRAC.	
			THP	Děln.
Splňují § 9*/	30	16	11	10
Nesplňují § 9*/	0	0	0	0
VŠ	30	6	6	0
ÚSO	0	10	5	4
Ostatní vzděl.	0	0	0	6
CELKEM	30	16	11	10
CELKEM ZAMĚSTNANCŮ k 30. 6. 2019 - 67				

*/ Zákon č. 563/2004 Sb. o pedagogických pracovnících



4. Údaje o přijímacím řízení nebo o zápisu k povinné školní docházce a následném přijetí do školy na školní rok 2018/2019

Přijímací řízení proběhlo v souladu s ustanovením § 59 a § 60 zákona č. 561/2004 Sb. o předškolním, základním, středním, vyšším odborném a jiném vzdělávání (školský zákon) a s vyhláškou č. 353/2016 Sb., kterou se stanoví podrobnosti o organizaci přijímacího řízení ke vzdělávání ve středních školách, ve znění pozdějších předpisů a následujícího zákona č. 500/2004 Sb., správní řád.
Na školní rok 2018/2019 se přijímací zkoušky nekonaly.

Nebylo podáno žádné odvolání.

Číslo oboru	Název oboru	Počet uchazečů					
		přihlášených		přijatých			Celkem zápis. listků
		1. kolo	2.kolo	celkem	záp. listek	2. kolo-zápisový listek	
26-41-M/01	Elektrotechnika	31	0	31	18	1	19
21-43-L/01	Hutník operátor	4	0	4	0	0	0
23-44-L/01	Mechanik strojů a zařízení	9	0	9	0	0	0
37-41-M/01	Provoz a ekonomika dopravy	25	0	25	19	0	19
26-51-H/02	Elektrikář – silnoproud	38	0	38	23	0	23
21-52-H/01	Hutník	10	0	10	0	0	0
36-52-H/01	Instalatér	18	1	19	9	1	10
65-51-H/01	Kuchař-číšník	19	0	19	9	1	
23-56-H/01	Obráběč kovů	25	0	25	9	2	11
23-51-H/01	Strojní mechanik	15	0	15	4	2	6

65-52-E/01	Stravovací a ubytovací služby	2	0	2	3	0	3
23-51-E/01	Strojírenské práce	6	0	6	3	0	3
75-41-E/01	Pečovatelské služby	4	0	4	3	0	3

5. Údaje o výsledcích vzdělávání žáků podle cílů stanovených školními vzdělávacími programy a podle poskytovaného stupně vzdělání včetně výsledků závěrečných zkoušek, maturitních zkoušek

V přílohách jsou obsaženy přehledné údaje o výsledcích vzdělávání žáků, absenci, chování a výsledky maturitních a závěrečných zkoušek.

Komentář k teoretickému vyučování

Tematické plány, které všichni vyučující zpracovali pro školní rok 2018/2019, byly splněny. Druhým rokem se na základě požadavku zřizovatele vyučoval obor Průmyslový logistik.

V rámci kontrolní a hospitační činnosti bylo provedeno 35 hospitací vedením školy a 159 náhledů koordinátory skupin. Hodnocen byl stav výchovně vzdělávací práce učitelů. Byly provedeny osobní rozhovory s učiteli týkající se jejich pedagogické činnosti, učebního procesu a zařazování metod RWCT do výuky, včetně využití nové audiovizuální techniky.

V teoretickém vyučování pracovaly 2 skupiny učitelů vedené koordinátory, jejichž činnost spočívala v koordinaci tematických plánů, naplňování ŠVP, zkoušek, organizací kroužků v rámci mimoškolní činnosti. Úkolem koordinátorů byla také hospitační činnost svých učitelů, vedení motivačně hodnotících rozhovorů, během kterých si pedagog stanovil své rozvojové cíle pro další pedagogické působení.

V teoretickém vyučování pracovalo 9 metodiků předmětů. Metodici zajišťovali koordinaci tematických plánů, evaluaci tematických plánů a úpravu ŠVP pro nový školní rok. Učitelé ve spolupráci se svými metodiky předmětů organizovali odborné oborové soutěže, kulturní akce podporující naplnění ŠVP školy.

Do výuky byly zařazeny projektové dny oborové odborností maturitních, výučních a oborů E. Zařazen byl také projektový den všeobecných předmětů.

Ve školním roce byl stanoven a přijat Kompetenční model kvalitní pedagogické praxe. Proběhly 4 workshopy s PhDr. Liborem Kynclem, které se zabývaly jednotlivými metodami formativního hodnocení - popisná zpětná vazba, vrstevnické hodnocení, sebehodnocení žáků. Na konci školního roku učitelé zpracovávali Plán profesního rozvoje, který byl prezentován u Motivačně - hodnotícího rozhovoru a který bude vyhodnocen v červnu 2020. Učitelé si již své dokladové portfolio vytvořené ve školním roce 2017/2018 doplnili o další ukázky formativního hodnocení žáků, dokladovali používání nových metod.

Do výuky byly zařazeny druhým rokem šablony - ICT technik ve výuce, kdy učitelé pracovali s programem Kahoot, přednášky odborníků z praxe. Nové metody byly další šablonou zajišťující zvyšování kvality výuky.

E - obory měly druhým rokem zavedený předmět Komunikace, který sloužil pro práci třídního učitele se třídou. Podporou pro přípravu těchto hodin byla školní psycholožka.

V červnu byly uspořádány workshopy na téma motivace učitelů, oborová kvalita vzdělávání, vize SOŠ TŽ, Činnost ICT koordinátora, metodika prevence, výchovných poradců, stravování na SOŠ TŽ, kde učitelé měli možnost zapojit se do diskuse.

Ve školním roce pracovalo 9 zájmových kroužků, které navštěvovalo kolem 120 žáků. Byly to následující kroužky: barmanský, baristický, autíčka na dálkové ovládání, elektronika, sportovně - střelecký, stolní fotbalík, angličtina pro začátečnický, čtenářské dílny.

Výsledky výchovně-vzdělávacího procesu ve školním roce 2018/2019 jsou vzhledem ke struktuře oborů spíše průměrné. Výuka je zaměřena ve velké míře na získávání odborných dovedností a ostatních kompetencí důležitých pro přípravu žáků na jejich budoucí povolání. Informace o aktuálním prospěchu a absenci žáků jsou i nadále v elektronické třídní knize k dispozici rodičům na stránkách školy. Vyučující v tomto školním roce nabídli žákům a rodičům odpolední konzultační hodiny, které byly vždy ve čtvrtek od 14:15 do 15:00. Druhým rokem proběhly třídní schůzky „Dva plus jedna“ pro rodiče žáků prvních ročníků a pro rodiče vyšších ročníků dle jejich zájmu. Plánovaný rozsah učiva v jednotlivých předmětech byl probrán.

- - Změna hodnocení žáků – postupný přechod ze sumativního hodnocení na hodnocení formativní s cílem naučit žáky sebereflexe a sebehodnocení. U všech žáků E oborů bylo ve školním roce 2018/2019 doplněno vysvědčení slovním hodnocením každého žáka.

Hodnocení maturitních zkoušek:

Maturitní zkoušky se konaly v pořadí:

- praktická zkouška profilová od 1. 4. do 2. 4. 2019
- společná část státní maturity – didaktické testy a písemné práce 2. 5. – 3. 5. 2019
- ústní státní zkouška a ústní profilová zkouška od 16. 5. – 22. 5. 2019

Výsledky jsou uvedeny v tabulce Souhrnná statistika tříd.

Slavnostní předání maturitních vysvědčení proběhlo 3. 6. 2019 v Aule školy.

Hodnocení závěrečných zkoušek v oborech vzdělání, v nichž se dosahuje středního vzdělání s výučním listem ve školním roce 2018/2019:

Závěrečné zkoušky se konaly v červnu 2019 v pořadí:

- písemná zkouška dne 3. 6. 2019
- praktická zkouška z odborného výcviku ve dnech 4. 6. - 7. 6. 2019
- ústní zkouška ve dnech 17. a 19. 6. 2019

Slavnostní předání výučních listů proběhlo 21. 6. 2019 v kině Kosmos



Výsledky závěrečných zkoušek jsou uvedeny v tabulce Souhrnná statistika tříd – závěrečná zkouška.

Ve školním roce 2018/2019 ve všech oborech vzdělávání se závěrečné zkoušky konaly v rámci projektu Nová závěrečná zkouška, která navazuje na Projekt – Kvalita 1.

Komentář k odbornému výcviku za školní rok 2018/2019

Hlavním cílem našeho odborného výcviku je příprava univerzálně kvalifikovaného pracovníka pro naše sociální partnery. V průběhu výchovně-vzdělávacího procesu jsou žáci vedeni ke smyslu pro hospodárnost, odpovědnost za kvalitu odvedené práce, k péči o dodržování bezpečnostních ustanovení a ochraně zdraví při práci a osvojení si všestranného odborného základu.

Personální zajištění úseku praktického vyučování

Vedoucí odborného výcviku pro praktické vyučování (VOV pro PV), 1 koordinátor a 15 učitelů odborného výcviku.

Úsek PV organizuje a zajišťuje:

- a) výuku odborného výcviku,
- b) odbornou praxi,
- c) praktické maturitní zkoušky a závěrečné zkoušky.

a) **výuku odborného výcviku**

absolvují studenti:

- maturitních oborů:

hutník operátor, mechanik seřizovač

- tříletých oborů:

hutník, elektrikář - silnoproud, instalatér, kuchař-číšník, obráběč kovů, strojní mechanik, stravovací a ubytovací služby, pečovatelské služby a strojírenské práce.

Odborný výcvik probíhá v areálu školy a na pracovištích sociálních partnerů, zejména na provozních pracovištích Třineckých železáren. V 1. ročníku jsou hlavní témata zaměřená na získání manuální zručnosti. Ve 2. ročníku se žáci formou pozorování a nácviku na odborných pracovištích seznamují postupně s jednotlivými činnostmi a formami práce daného pracoviště. Ve 3. a 4. ročníku jsou předchozí dovednosti zdokonalovány.

Prostory v areálu školy nabízejí dostatečnou kapacitu pro uskutečňování odborného výcviku. Žáci zde pracují na konvenčních obráběcích strojích, ale i na CNC obráběcích strojích. Součástí tohoto celku je svářečská škola, kde mají žáci oboru Instalatér, Zámečnick a Strojní mechanik možnost získání svářečského průkazu pro svařování plamenem, elektrickým obloukem a pájení plastů. Výuka odborného výcviku probíhá za úzké spolupráce a koordinace s teoretickou výukou.



b) odborná praxe

Odbornou praxí absolvují studenti:

- maturitních oborů elektrotechnika a průmyslový logistik

Školní pracoviště - odborné učebny a dílny školy.

Smluvní pracoviště – pracoviště sociálních partnerů, zejména provozy Třineckých železáren.

c) praktické maturitní zkoušky a závěrečné zkoušky

Formy praktické maturitní zkoušky

Studenti konají maturitní zkoušku kombinovanou formou. Zkouška se skládala z praktické zkoušky z odborného výcviku a maturitní práce s obhajobou.

- v oboru Hutník operátor prokázali své praktické dovednosti na pracovišti TŽ, a.s. při výrobě oceli a tváření kovů,
- v oboru Mechanik seřizovač prokazovali své dovednosti při výrobě strojní součásti dle technické dokumentace.
- v oboru Elektrotechnika konali maturitní praktickou zkoušku ve školních učebnách.

Závěrečné zkoušky

U všech učebních oborů naší školy probíhaly závěrečné zkoušky podle „Jednotného zadání závěrečných zkoušek“.

Naše škola přistoupila ve šk. roce 2015/2016 k „pokusnému ověřování stupňovitého modelu vzdělávání a ukončování vzdělávání vyhlášeného Ministerstvem školství, mládeže a tělovýchovy České republiky, ve kterém mohou žáci po ukončení 3. ročníku skládat závěrečné zkoušky podle jednotného zadání vytvořeného pro obory vzdělávání kategorie H a po ukončení 4. ročníku vykonali maturitní zkoušku v oborech vzdělání kategorie stupně dosaženého vzdělávání L“. Tzn., že žáci studující 4letý maturitní obor mohou po třech letech studia složením státní závěrečné zkoušky získat nejdříve výuční list v daném oboru a následně bez přerušení pokračovat ve studiu maturitního směru ukončeného maturitní zkouškou.

Hodnocení ročního plánu EVVO za rok 2018-2019

Ekologický provoz školy:

1. Škola je do roku 2009 zapojena do projektu RECYKLOHRANÍ.
2. Na škole je dále zaveden systém třídění plastů. Plasty odváží ke zneškodnění firma Nehlsen.
3. Na škole pracuje EKOTÝM, jeho hlavním úkolem je údržba zeleně ve škole.
4. Žáci tříd ve spolupráci s třídními učiteli provádí pravidelný úklid okolí školy, na začátku roku byl zpracován „Harmonogram úklidu okolí školy“.
5. Je vytvořený studijní materiál a pracovní sešit pro výuku předmětu Environmentální výchova.

Organizace výuky:

Spolupráce s okolím – exkurze, konference a terénní výukové programy:



1. Škola je zaregistrována do sítě škol se zájmem o ekologickou výchovu M.R.K.E.V.
2. Exkurze do fy Nehlsen proběhly v termínech od 4. 10. 2018 do 31. 10. 2018, exkurzí se zúčastnily třídy HO1, PL1, EL1, KU2, OK2, SM2, ES2 a HT2. Žáci byli seznámeni se systémem třídění odpadů ve městě Třebíč.

Výuka pro žáky - přednášky pořádané na škole, soutěže:

1. Během celého školního roku byli žáci druhých ročníků seznamováni s chováním vedoucím k udržitelnému rozvoji v předmětu Environmentální výchova.
2. Uklidme Česko – dne 24. 4. 2019 ve spolupráci s Městským úřadem v Třebíči proběhl úklid okolí školy a aleje. Úklidu se zúčastnili třídy HO2 a PL2.

Další vzdělávání pedagogických pracovníků

1. Účast na tematických setkáních pořádaných z projektu Krajského akčního plánu rozvoje vzdělávání Moravskoslezského kraje ve dnech 28. - 29. 3 2019 a 24. 6. 2019.

Zpráva o činnosti výchovného poradce SOŠ TŽ – ve školním roce 2018/2019

Výchovné komise – 135

Pohovor s žáky - 18

Správní řízení - 17

Přihlášku k dalšímu studiu podalo – 36 žáků

21 - VŠ

12 - Nástavbové studium

3 - Vyšší ročník SOŠ TŽ

Září

Výkazy pro PPP Frýdek – Místek.

Plán práce VP.

Informace žákům 4. ročníků o Veletrhu vysokých škol v Brně a Národních srovnávacích zkouškách.

31. 8. 2016 – „Workshop“ pro učitele teorie i odborného výcviku – omlouvání absence – adaptační kurzy.

Výchovné komise - 4

Říjen

Výchovné komise – 17

Pohovor s žákem - 4

Listopad

Výchovné komise – 20

Správní řízení - 2



Prosinec
Výchovné komise – 10
Správní řízení - 1

Leden
Výchovné komise – 26
Pohovor s žákem – 2
Správní řízení - 1

Informace žákům 3. a 4. ročníků o dalším studiu
Zjišťování zájemců o další studium
Pokyny k přihláškám

Únor
Výchovné komise – 3
Pohovor s žákem – 4
Správní řízení - 4

Informace žákům 3. a 4. ročníků o dalším studiu
(žáci 3. ročníků – vyuč. obory – možnost přejít na maturitní obor do 2. nebo 3. ročníku)
Kontrola přihlášek

Březen
Výchovné komise – 13
Pohovor s žákem – 6

Potvrzování přihlášek na VŠ a nástavbová studia.

Duben
Výchovné komise – 14
Správní řízení – 5

Přednáška referentek ÚP Třinec pro žáky 4. ročníků.

Květen
Výchovné komise – 22
Pohovory s žákem - 2

Přednáška referentek ÚP Třinec pro žáky 3. ročníků.

Červen
Výchovné komise – 6



Správní řízení – 4

Výkazy pro PPP Frýdek - Místek
Závěrečná zpráva za šk. rok 2018/19.
Grafy výchovných opatření za školní rok 2018/19

Listopad – duben

Informace o možnostech dalšího studia pro žáky třetích a čtvrtých ročníků – prostřednictvím internetových stránek školy a osobně ve třídách.

Během školního roku

- Zápisy výchovných opatření do katalogových listů žáků.
- Konzultace s TU a UOV – výchovné problémy (zejména omlouvání absence ze strany žáků).

Zpráva o činnosti výchovného poradce SOŠ TŽ – ve školním roce 2018/2019

Obory E

Výchovné komise – 15

Správní řízení - 2

Pohovor s žáky - 9

Pohovor – skupina žáků - 4

Konzultace se zákonnými zástupci – 13

Konzultace s třídním učitelem – 7

Konzultace a přihlášky ke studiu - 3

Září

- Vyžádání aktuálních zpráv z SPC Ostrava
- Vypsání žádosti o vyšetření v SPC Karviná
- Výkazy pro PPP Frýdek – Místek.
- Vypisování zpráv o žákovi – SPC Karviná
- Snímek třídy pro potřeby PPP Třinec
- Vypisování žádostí do PPP Třinec
- Spolupráce s třídními učiteli při vyplňování IVP a PLPP
- Ve spolupráci s TU a učitelem OV vypracování individuálních přístupů žáků ke studiu
- Spolupráce s třídními učiteli při tvorbě podpůrných opatření 2. - 5. stupně
- Pomoc třídním učitelům při vypracování podpůrných opatření
- Výchovné komise - 0
- Pohovor s žáky - 2
- Pohovor – skupina žáků - 1
- Konzultace se zákonnými zástupci – 1
- Konzultace s třídním učitelem – 2



- Konzultace a přihlášky ke studiu - 0

Říjen

- Návštěva psycholožky z SPC Ostrava
- Naplňování inkluze u třídy HT 1
- Evidenční list výchovného poradce – vypsání a odeslání
- Sociálně slabí žáci – vytypování a navržení podpory
- Vyžádání aktuálních závěrečných zpráv z Dakolu
- Vypisování žádostí do PPP Třinec
- Výchovné komise – 1
- Pohovor s žáky - 1
- Pohovor – skupina žáků - 1
- Konzultace se zákonnými zástupci – 4
- Konzultace s třídním učitelem – 1
- Konzultace a přihlášky ke studiu - 0

Listopad

- Jednání s kurátorkou SVP Karviná
- Návštěva psycholožky z SPC Karviná
- Třídní schůzky – informace o počtu rodičů
- Vyhodnocení účinnosti podpůrných opatření
- Výchovné komise – 6
- Správní řízení - 1
- Pohovor s žáky - 0
- Pohovor – skupina žáků - 0
- Konzultace se zákonnými zástupci – 1
- Konzultace s třídním učitelem – 1
- Konzultace a přihlášky ke studiu - 0

Prosinec

- Spolupráce s PPP a SPC v kraji
- Spolupráce se všemi zainteresovanými složkami - policie, sociální pracovníce, Slezská Diakonie
- Výchovné komise - 3
- Pohovor s žáky - 0
- Pohovor – skupina žáků - 0
- Konzultace se zákonnými zástupci – 0
- Konzultace s třídním učitelem – 0
- Konzultace a přihlášky ke studiu - 0



Leden

- Vyhodnocení prvního pololetí 2018/2019
- Vyhodnocení podpůrných opatření
- Výchovné komise – 2
- Správní řízení - 1
- Pohovor s žáky - 1
- Pohovor – skupina žáků - 0
- Konzultace se zákonnými zástupci – 0
- Konzultace s třídním učitelem – 0
- Konzultace a přihlášky ke studiu - 0

Únor

- Kariérové poradenství - Informace žákům o možnosti dalšího studia – obory H a jiné obory E
- Vypsání žádostí o kontrolní vyšetření žáků v PPP Karviná
- Výchovná komise - 1
- Pohovor s žáky - 1
- Pohovor – skupina žáků - 0
- Konzultace se zákonnými zástupci – 0
- Konzultace s třídním učitelem – 0
- Konzultace a přihlášky ke studiu - 0

Březen

- Kariérové poradenství – přihlášky žáků k dalšímu studiu
- Organizování testování žáků - Dakol
- Účast na třídní schůzce 2 + 1
- Objednání žáků na kontrolní vyšetření – SPC Karviná
- Výchovné komise – 0
- Pohovor s žáky - 2
- Pohovor – skupina žáků - 1
- Konzultace se zákonnými zástupci – 1
- Konzultace s třídním učitelem – 0
- Konzultace a přihlášky ke studiu - 3

Duben

- Vyhodnocení účinnosti podpůrných opatření
- Konzultace na škole s vedoucí SPC Frýdek Místek
- Podepisování nových doporučení ke vzdělávání zákonnými zástupci žáků

- Vypisování formulářů - vyjádření školy pro potřeby SPC Karviná
- Vypisování formulářů - vyhodnocení vzdělávání žáka se speciálními vzdělávacími potřebami v SŠ pro potřeby SPC Ostrava
- Výchovné komise – 1
- Pohovor s žáky - 1
- Pohovor – skupina žáků - 1
- Konzultace se zákonnými zástupci – 1
- Konzultace s třídním učitelem – 2
- Konzultace a přihlášky ke studiu - 0

Květen

- Kariérové poradenství - informace žákům o možnosti dalšího studia – obory H a Jiné obory E
- Organizování testování žáků na E- obor Dakolem
- Konzultace na škole s pracovníci SPC Ostrava
- Konzultace na škole s pracovníci SPC Karviná
- Návštěva PPP Třinec
- Vyhodnocení účinnosti podpůrných opatření u 3. ročníků
- Výchovné komise – 1
- Pohovor s žáky - 1
- Pohovor – skupina žáků - 0
- Konzultace se zákonnými zástupci – 1
- Konzultace s třídním učitelem – 0
- Konzultace a přihlášky ke studiu - 0

Červen

- Testování budoucích žáků 1. ročníků E oborů
- Vyhodnocení účinnosti podpůrných opatření
- Účast na třídních schůzkách budoucích prvních ročníků
- Výchovné komise – 0
- Pohovor s žáky - 1
- Pohovor – skupina žáků - 0
- Konzultace se zákonnými zástupci – 1
- Konzultace s třídním učitelem – 0
- Konzultace a přihlášky k opakovanému studiu - 4



Zpráva o činnosti školní psycholožky ve školním roce 2018/2019

Září

- workshop pro sborovnu na téma Pravidla třídy
- motivační workshop pro žáky 1. ročníků – příprava a vedení programu + zpracování záznamů o MW
- aktualizace Seznamu důležitých kontaktů pro žáky, zákonné zástupce a učitele
- zpracování kompletních informací o psychologickém poradenství na škole a aktualizace Informací na stránkách školy

Říjen

- příprava a vedení workshopů pro 1. ročníky maturitních oborů na téma "Jak se učit"
- konzultace ohledně Informovaných souhlasů a Dotazníku žáka
- účast na Metodické schůzce ke karlérovému poradenství, Ostrava
- příprava na práci se třídou pro vyučující e-oborů
- schůzka ohledně přístupu k žákům e-oborů

Listopad

- vyhodnocení účinnosti podpůrných opatření za 1. čtvrtletí
- vyhodnocení anonymních orientačních dotazníků na vztahy ve třídě (3 třídy)
- konzultace ohledně Informovaných souhlasů a Dotazníku žáka

Prosinec

- pohovory s vybranými žáky tříd ohledně situace ve třídě
- pohovor se žákem z výchovných důvodů
- příprava a průběžné vyhodnocování dohody se žákem e-oboru - individuální přístup, dlouhodobé vedení
- spolupráce při tvorbě dokumentu Záznam o porušení Školního řádu
- poskytnutí krizové intervence žákyni

Leden

- rozhovor se žáky ohledně konfliktu
- konzultace ohledně Generálního a individuálního souhlasu
- účast na semináři Hrdina všedního dne
- vyhodnocení účinnosti podpůrných opatření za 1. pololetí

Únor

- pohovor se žákem z důvodu jeho nevhodného chování k ostatním
- přítomnost u rozhovorů se žáky ohledně řešení šikany
- aktivní účast na sebezkušenostním workshopu Mapování kompetencí v rámci Kariérového poradenství
- příprava na práci se třídou pro vyučující e-oborů

Březen

- aktivní účast na sebezkušenostním workshopu Mapování kompetencí v rámci Kariérového poradenství (2. část)
- plánování spolupráce a sdílení zkušeností se školní psycholožkou ze SŠTD Ostrava-Vítkovice

Duben

- návštěva pracoviště školní psycholožky na SŠTD Ostrava-Vítkovice, profesní sdílení
- metodické setkání ke Kariérovému poradenství, Ostrava
- účast a absolvování kurzu Zdravotník ZA
- konzultace se žákem a jeho zákonným zástupcem a doporučení dalšího postupu
- komunikace s externí lektorkou ohledně plánování školení na příští školní rok pro vyučující
- vyhodnocování účinnosti podpůrných opatření za 3. čtvrtletí
- účast a absolvování kurzu Vedení individuálních rozhovorů v poradenství, Ostrava

Květen

- návštěva školní psycholožky ze SŠTD Ostrava-Vítkovice u nás ve škole, sdílení zkušeností, ukázka pracoviště a pomůcek
- konzultace v PPP Třinec za účelem vyhodnocování podpůrných opatření
- účast na Mezinárodních řemeslných hrách
- zpracování informací o Motivačním workshopu na stránky školy pro budoucí 1. ročníky
- konzultace případu s poradnou Elpis Třinec
- příprava a vedení třídnické hodiny z důvodu nevhodného chování žáků

Červen

- přítomnost na konzultaci s pracovníci SPC Ostrava ohledně žáka e-oboru
- účast na workshopu Motivace skrze osobní příběh žáka v rámci Kariérového poradenství, Ostrava
- dotazníkové šetření na vztahy ve třídě + vyhodnocování
- příprava materiálu o Školním psychologickém poradenství pro budoucí 1. ročníky
- účast na workshopu o Školním poradenském pracovišti pro učitelé

Celoročně

- Účast na vybraných výchovných komisích žáků
- Vedení individuálních konzultací se žáky
- Vedení konzultací se zákonnými zástupci žáků
- Příprava a vedení třídnických hodin
- Vedení konzultací s třídními učiteli ohledně třídy
- Náhledy ve vybraných hodinách
- Účast na pedagogických poradách
- Účast na klasifikačních konferencích
- Přípravy na třídnické hodiny Komunikace pro žáky E - oborů

- Záznamy z konzultací
- Aktivní účast na pravidelných setkáních s krajskou metodičkou prevence - podpora třídních učitelů 1. ročníků

Zpráva o činnosti koordinátora inkluze ve školním roce 2018/2019

1. tvorba metodického pokynu pro poskytování podpůrných opatření
2. konzultace s třídními učiteli ohledně podpůrných opatření
3. konzultace jednotlivých případů z poradenských zařízení
4. spolupráce s třídními učiteli při vyplňování dotazníku pro poradenské zařízení
5. sběr dat od třídních učitelů
6. aktualizace seznamu žáků s PO (podpůrná opatření), PLPP (plánů pedagogické podpory) a IVP (individuálně vzdělávací plán)
7. komunikace s PPP a SPC
8. zpracovávání podpůrných opatření pro školní rok 2018/2019
9. zpracovávání žádosti na PPP (prodloužení, prvotní vyšetření, žádost o uzpůsobení podmínek při maturitní a závěrečné zkoušce)
10. poradenství pro učitele a žáky
11. revize PLPP plánu pedagogické podpory – PO 1. stupně
12. spolupráce se školní psycholožkou
13. spolupráce s metodičkou prevence

Přehled poskytovaných podpůrných opatření ve školním roce 2018/2019

	začátek školního roku 2018-19	konec školního roku 18-19
Počet žáků s PO 1 (PLPP)	12	7
Počet žáků s PO 2	13	16
Počet žáků s PO 3	2	1

Počet žáků s PO 3 - E- obory	29	21
Počet žáků s Po 4 - E obory	11	11
Počet žáků s IVP	2	1
celkem	69 žáků	57 žáků

Zpráva o činnosti metodika prevence ve školním roce 2018/2019

Škola má vytvořenou školní preventivní strategii, ze které vzniká minimální preventivní program v oblasti prevence sociálně patologických jevů, který je každoročně na začátku školního roku aktualizován. Nejdůležitější částí tohoto programu je pojmenování nebezpečí, která se mohou vyskytnout při užívání omamných a návykových látek (cigaret, alkoholu, OPL ...). Dále je také zpracován program proti šikanování ve škole, v němž jsou uvedeny postupy při výskytu šikany mezi žáky, tak mezi žákem a učitelem. Na škole byly vytvořeny krizové plány, se kterými byli všichni učitelé seznámeni na začátku školního roku a kde je přesně uveden postup v případě výskytu sociálně patologického jevu.

Žáci mohou v případě výskytu nežádoucího jevu využít schránku důvěry, e-mailovou schránku důvěry (schranka.duvery12@seznam.cz), školní psychologické poradenství nebo se mohou obrátit na metodika prevence, popř. výchovného poradce.

Metodik prevence se během školního roku také staral o aktuální informace na nástěnce v oblasti sociálně patologických jevů (SPJ).



Akce v průběhu školního roku zaměřené na prevenci SPJ:

1. V tomto školním roce jsme uskutečnili již pátý ročník adaptačních kurzů v Nýdku na TCH Hluchová. U žáků se jednalo o první společnou akci, na které došlo k upevnění třídního kolektivu, který je předpokladem zdárného průběhu studia na škole. Adaptační kurz konaný v prostorách našich krásných Beskyd a místem bez mobilního signálu, přinesl výbornou příležitost, jak hravou a zábavnou formou stmelit nový kolektiv. Program sloužil především k tomu, aby se noví spolužáci vzájemně poznali jak mezi sebou, tak s jejich novými učiteli teorie a odborného výcviku. Program adaptačního kurzu vedla školní psychologka spolu s výchovnou poradkyní a metodikem prevence. Jednotlivé třídy doprovázel vždy třídní učitel a učitel odborného výcviku.
2. Žákům byly nabídnuty možnosti smysluplného využití volného času – kroužky, sportovní aktivity. Žáci si mohli vybrat z 10 zájmových kroužků.
3. V průběhu školního roku byly připraveny pro žáky a pedagogy jednorázové aktivity (např. sportovní soutěže, turistický kurz, přednášky, besedy), které měly předcházet a případně snížit výskyt sociálně patologických jevů na škole.
4. V květnu jsme se zapojili do veřejné sbírky „Květinový den“.
5. Pravidelně se žáci a učitelé zapojují do akce „Darování krve“.

Výskyt nežádoucích jevů na škole

1. Nejčastějším přestupkem byla ve školním roce 2018/2019 neomluvená absence žáků a tím narůstající neklasifikování a neprospěch žáků. Při řešení tohoto problému jsme se snažili zjišťovat příčinu absence a navazovat úzkou spolupráci mezi třídním učitelem a rodiči problémových žáků. Docházelo také k porušování školního řádu v oblasti užívání tabákových výrobků, nevhodného chování, použití mobilního telefonu, či šikany. Nově jsme zaznamenali nárůst kyberšikany jak mezi žáky, tak útoky žáků na pedagogy. Reakcí bylo opakované školení pedagogů metodikem prevence a organizace besedy s odborníkem v této oblasti
2. V rámci prevence SPJ jsme provedli během roku 1 krát testování na omamné a psychotropní látky. Z testovaných žáků byli všichni s negativním výsledkem.

Primární prevence ve vzdělávacím procesu v souladu s ŠVP zahrnuje tyto tematické celky:

Péče o zdraví;

Zdravý životní styl;

Internet a elektronická komunikace, kyberšikana;

Správná výživa, stravovací návyky;

Volný čas;

Lidé kolem nás;

Člověk v lidském společenství;

Chemie v denním životě;

Problémy mladé generace;

Drogové a jiné závislosti;

Vliv civilizace na psychiku člověka.

Během školního roku jsme se snažili vytvářet příznivé školní klima a také jsme rozvíjeli pozitivní vztahy a vylepšovali komunikační dovednosti mezi žáky, pedagogy, vedením školy a rodiči žáků. Cíle stanovené v minimálním preventivním programu se nám podařilo z velké části naplnit, ale je zapotřebí dále na těchto cílech pracovat a rozvíjet je.

Zpráva o činnosti školního časopisu Kanada Times ve školním roce 2018/2019

Ve školním roce 2018/2019 pokračuje vydávání školního časopisu s názvem Kanada Times. Redakci vede Mgr. Milada Šuplková. Do časopisu přispívají studenti, kteří se účastní různých školních i mimoškolních akcí. Na stránkách časopisu zachycují své zážitky a postřehy ze soutěží, z adaptačních, turistických a lyžařských kurzů, exkurzí, přednášek, besed, filmových představení, darování krve, úklidu okolí školy. Přispívají nejen články, zprávami, reportážemi, ale i zdařilými fotografiemi. Žáci mají možnost procvičit si psaný projev, pobavit se, poučit se, trénovat mozek při křížovkách a rébusech. Konečnou podobu časopisu pomáhají dotvářet svými příspěvky také učitelé.

Celkem vyšla 4 čísla časopisu v rozsahu od 18 do 28 stran. Časopis odebíralo téměř 20 tříd. Některá čísla byla zvlášť vytištěna pro potřeby propagace školy.

6. Údaje o výsledcích inspekční činnosti provedené Českou školní inspekcí

Ve školním roce 2018/2019 nebyla na naší škole provedena kontrola ČŠI. Komplexní inspekční činnost České školní inspekce byla provedena ve školním roce 2016/2017 a to v termínu 23. - 27. 1. 2017.

7. Základní údaje o výsledku hospodaření školy

V účetním období roku 2018 bylo prioritním úkolem zabezpečit kvalitní výuku žáků. Dodržení ekonomických ukazatelů stanovených zřizovatelem znamenalo zefektivnění pracovních výkonů jak u pedagogických, tak u nepedagogických pracovníků školy.

Pro splnění vytyčených cílů jsme přijali následující opatření:

- stanovení přísných pravidel hospodaření a zabezpečení úhrad závazků,
- jednoznačné stanovení priorit pro financování veškerých provozních potřeb, především oprav,
- maximalizace zdrojů z vlastní činnosti – zvýšení příjmu,
- efektivní využívání nebytových prostor, určených k pronájmu cizím subjektům,
- sledování a řízení pohledávek pro zabezpečení bezproblémové platební schopnosti.

Za účetní rok 2018 bylo dosaženo záporného výsledku hospodaření, který činil: 1.526 tis. Kč ztráty.

Účetní závěrka byla ověřena společností Daně a audit, s.r.o. Ve všech významných ohledech věrně a poctivě zobrazuje aktiva a pasiva, účetní jednotky, náklady a výnosy. Výsledek hospodaření za rok 2018 je v souladu s českými právními předpisy pro vedení účetnictví.

Dle požadavků zřizovatele probíhají 2x ročně rozbory hospodaření SOŠ TŽ, a to v měsících duben, září. Dále se pro zřizovatele vykazuje každý měsíc ekonomický reporting (Rozvaha, Výsledovka, C-F).



TECHNICKÝ APLIKÁČNÍ

SYSTEMIZAČNÍ SCHEMA ÚTVARU

Střední odborná škola TŽ

ORGANIZAČNÍ ZKRATKA

98UC/98UCX

ČÍSLO SCHEMA SYSTEMIZACE

2

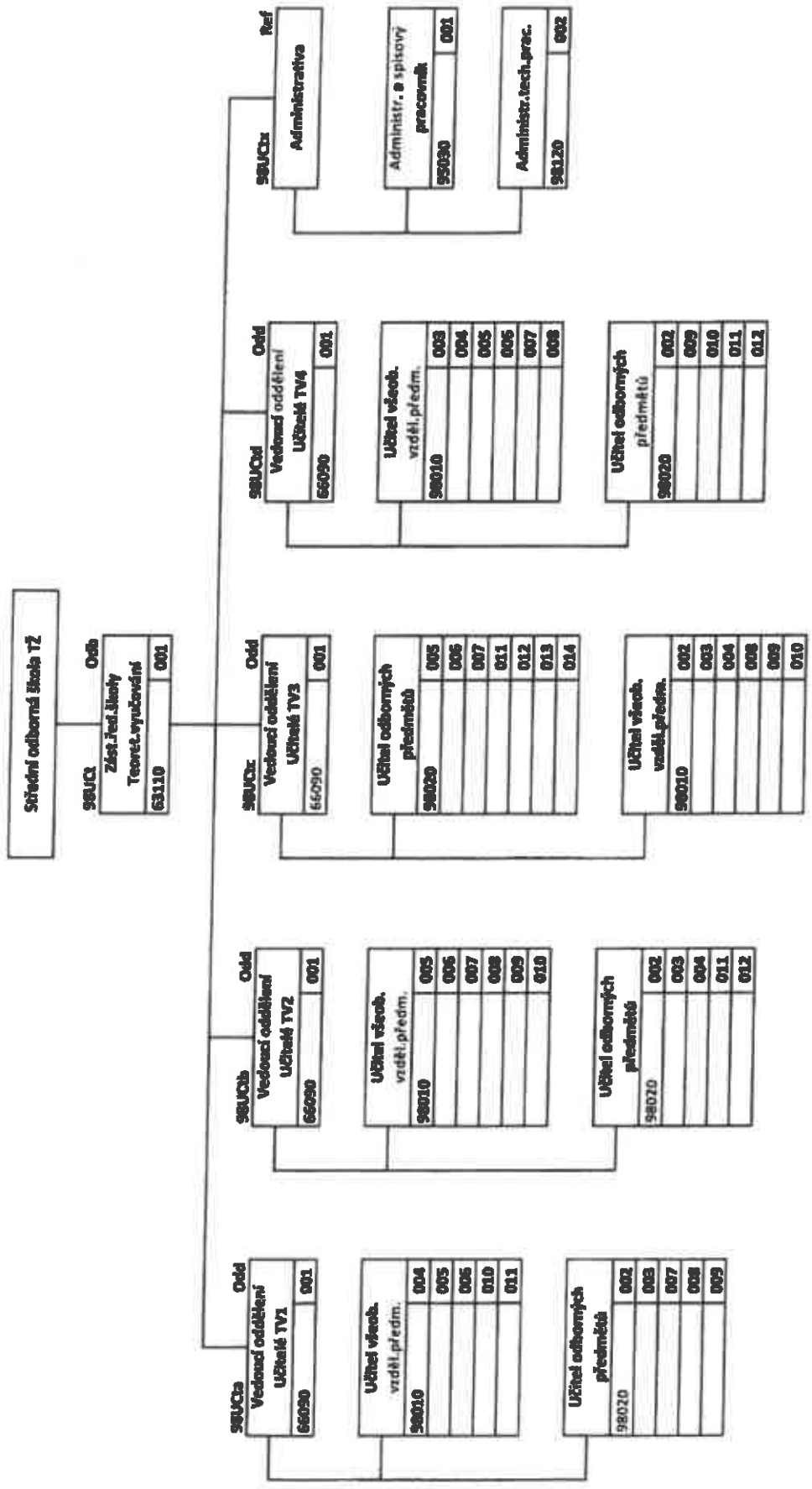

Počet systémových plánovaných míst	47	47	50	52
Počet plánovaných míst celkem	47	47	50	52
Platí od	1.3.2010	1.10.2012	1.9.2013	1.9.2014
Ředitel školy				
Vedoucí útvaru				



VÝUKOVÝ ÚSTŘEDÍ ŽATEC

SYSTEMIZAČNÍ SCHEMA ÚTVARU

Sřídění odborná škola TŽ

ORGANIZAČNÍ ZKRATKA

98UC/98UCe

ČÍSLO SCHEMA SYSTEMIZACE

4.

Sřídění odborná škola TŽ

98UCe	Odb
Zástříd školy	
Ekonomického finanční	001
63130	

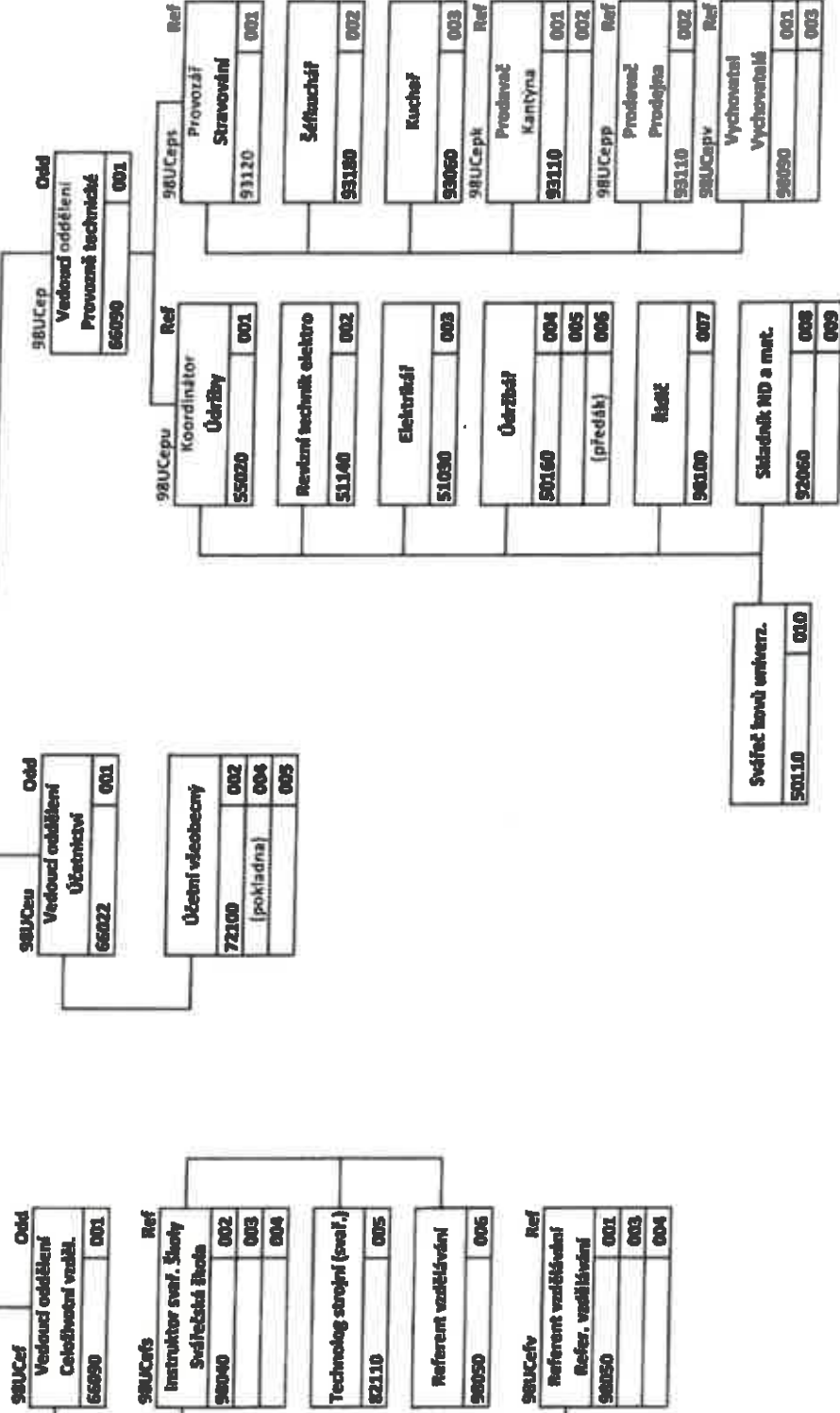

Počet systémových plánovaných míst	33	32	33
Počet plánovaných míst celkem	33	32	33
Plání od	1.10.2012	1.9.2013	1.9.2014
Ředitel školy			
Vedoucí útvaru			



MINISTERSTVO ŠKOLSTVÍ, MLÁDEŽE A TĚLESNÉ VÝCHOVY

SYSTEMIZAČNÍ SCHEMA ÚTVARU

Střední odborná škola TŽ

ORGANIZAČNÍ ZKRATKA

98UC

ČÍSLO SCHEMA SYSTEMIZACE

1.

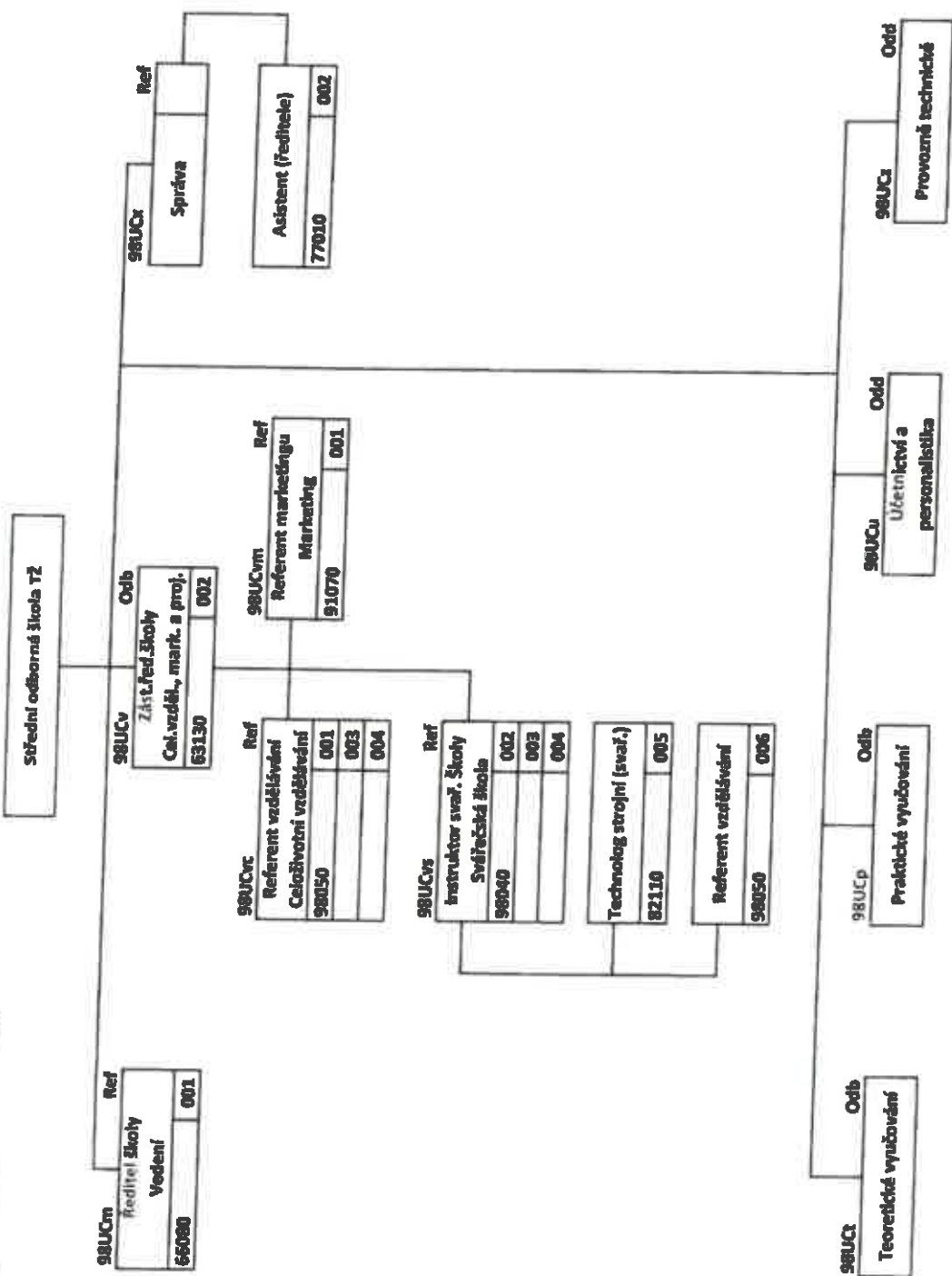

Počet systémových plánovaných míst	124	128	128	125
Počet plánovaných míst celkem	124	128	128	125
Platí od	1.10.2012	1.9.2013	1.9.2014	1.1.2017
Ředitel školy				
Vedoucí útvaru				



VÝMĚKOVÁ ŠKOLIZÁČNÍ PRÁCE

SYSTEMIZAČNÍ SCHEMÁ ÚTVARU

Střední odborná škola TŽ

ORGANIZAČNÍ ZKRATKA

98UC/98UCu/98UCz

ČÍSLO SCHEMÁ SYSTEMIZACE

4.

Střední odborná škola TŽ

98UCu	Odd
Vedoucí oddělení	
56022	001
Učasnictví a personálové	

Účetní všeobecný	
72100	002
	(pokladna)
	004
	005

98UCk	Ref
Prodiavač	
Kantýna	
93110	001
	002

98UCip	Ref
93110	002

98UCcs	Ref
Státník MD a met.	
Státník	
92000	008
	009
Světlo tovů univerz.	
50130	010

98UCz	Odd
Vedoucí oddělení	
Provozně technické	
66090	001

98UCas	Ref
Koordinačtor údržby	
Údržba	
55020	001
	011

Revizní technik elektro	
51140	002

Elektrikář	
51030	003

Údržbař	
50160	004
	005
	(předák)
	006

Řečec	
98100	007

98UCzj	Ref
Provozář	
Kuchyně	
93120	001

Šéfkuchař	
93100	002

Kuchař	
93060	003

Počet systémových plánovaných míst	33	32	33	22
Počet plánovaných míst celkem	33	32	33	22
Plati od	1.10.2012	1.9.2013	1.9.2014	1.1.2017
Ředitel školy				
Vedoucí útvaru				

Souhrnná statistika tříd

1. pololetí školního roku 2018/19

zpracováno dne 25. 1. 2019

třída	žáci	z toho hodnocení						průměrný prospěch	Průměrná absence na ZŠ/úč celkem neomluv.	třídní učitel
		V	P	5	6	N				
EL1	13	1	6	6	-	-	2,560	31,92	0,08	Ing. Sikora Petr
ES1	24	1	13	6	4	4	2,522	79,00	5,08	PaedDr. Bulawa Michal,...
EO1	11	0	10	-	1	1	2,665	26,09	0,55	Mgr. Widenková Petra
ET1	12	0	3	7	2	2	3,548	124,41	6,50	Ing. Várník Petr
EV1	12	0	11	-	1	1	2,474	28,41	0,33	Mgr. Šuplková Milada
ET1	9	4	3	-	2	2	1,750	85,11	1,44	Mgr. Kaczanová Anna
KU1	9	0	0	5	4	4	3,149	88,88	5,11	Mgr. Šuplková Milada
OK1	11	0	8	1	2	2	2,360	70,18	0,73	Ing. Várník Petr
FL1	10	0	9	1	-	-	2,400	34,90	2,50	Mgr. Widenková Petra
FP1	3	1	0	-	2	2	1,118	98,66	-	Mgr. Kaczanová Anna
SP1	4	1	3	-	-	-	1,657	24,00	-	Mgr. Kaczanová Anna
1. ročník	118	8	66	26	18	18	2,545	63,65	2,57	
EL2	30	0	19	8	3	3	2,622	54,23	0,40	Mgr. Hrdcovská Jarmila
ES2	26	1	9	4	12	12	2,779	128,65	7,42	Mgr. Martins Tomáš
EO2	11	0	7	3	1	1	2,595	60,09	4,91	Ing. Řičanová Silvie
ET2	7	0	2	4	1	1	3,195	107,85	5,43	Mgr. Sikora Tomáš
KU2	12	0	7	-	5	5	2,421	136,08	6,25	Mgr. Strunčanská Jana
MC2	18	0	10	6	2	2	2,710	62,38	4,44	Mgr. Mlinengová Veronika
OK2	15	1	11	3	-	-	2,559	52,40	0,73	Ing. Orszáková Kateřina
FL2	13	1	9	1	2	2	2,310	62,92	1,00	Ing. Řičanová Silvie
SM2	9	0	6	1	2	2	2,696	101,00	20,3	Mgr. Sikora Tomáš
SP2	6	0	4	-	2	2	2,216	104,00	44,7	Ing. Bezdičková Marcela
2. ročník	147	3	84	30	30	30	2,608	83,54	6,31	
EL3	23	0	14	7	2	2	2,538	59,52	1,35	Mgr. Panák František
EO3	14	0	10	4	-	-	2,614	50,21	3,00	Mgr. Mináří Stanislav
ET3	13	0	7	4	2	2	2,773	85,30	14,8	Mgr. Bočková Jana
EV3	13	0	8	-	5	5	2,705	101,76	7,31	Ing. Čmíral Josef

Souhrnná statistika tříd

1. pololetí školního roku 2018/19

zpracováno dne: 25. 1. 2019

třída	žáci	z toho hodnocení				průměrný prospěch	Průměrná absence na žák:		třídní učitel
		V	P	S	N		celkem	neomluv.	
KP3	6	4	0	-	2	1.308	165.16	0.17	Mgr. Němčíková Marta
MC3	17	0	10	5	2	2.412	53.76	3.41	Mgr. Ruzsová Andrea
OK3	16	0	10	2	4	2.199	75.06	5.06	Mgr. Boučková Jana
PT3	4	3	1	-	-	1.207	41.75	-	Mgr. Němčíková Marta
PT3	10	0	7	2	1	2.104	38.70	-	Mgr. Votavpalová Kateřina
SM3	16	0	7	5	4	2.882	98.93	22.7	Ing. Čmíral Josef
SP3	4	1	1	-	2	1.515	152.50	17.3	Mgr. Němčíková Marta
3. ročník	136	8	75	29	24	2.445	76.15	6.86	
EL4	31	1	21	6	3	2.282	81.29	1.45	Ing. Šesták Zdeněk
HO4	15	0	8	3	4	2.797	112.20	3.27	Ing. Dvořáková Věra
MC4	10	0	5	3	2	2.460	71.70	4.60	Ing. Křížová Jana
4. ročník	56	1	34	12	9	2.432	87.86	2.50	
CELKEM	457	20	259	97	81	2.520	76.74	5.04	

Souhrnná statistika tříd

2. pololetí školního roku 2018/19
zpracováno dne: 4. 10. 2019

třída	žáci	z toho hodnocení					snížená značka Ch	průměrný prospěch	Průměrná absence na žáka		třídní učitel
		V	P	S	N	celkem			neomlavy		
EL1	13	0	9	4	-	-	-	2.685	27.84	-	Ing. Štikora Petr
ES1	24	1	14	9	-	6 (1+5)	2.772	163.41	19.9	Mgr. Bulawa Michal	
HO1	11	0	11	-	-	-	2.496	54.63	-	Mgr. Widenková Petra	
HT1	9	0	4	5	-	1 (0+1)	2.917	92.55	5.44	Ing. Várník Petr	
IN1	13	0	11	2	-	2 (0+2)	2.631	55.46	2.15	Mgr. Šupílková Mláďa	
KP1	7	2	4	1	-	2 (2+0)	1.730	76.28	4.43	Mgr. Kaczarová Anna	
KU1	9	0	2	7	-	2 (1+1)	3.173	69.88	6.22	Mgr. Šupílková Mláďa	
OK1	12	1	8	3	-	2 (1+1)	2.521	82.16	7.42	Ing. Várník Petr	
PL1	10	0	10	-	-	2 (0+2)	2.431	33.00	1.00	Mgr. Widenková Petra	
FP1	3	1	0	2	-	-	1.222	85.00	11.0	Mgr. Kaczarová Anna	
SP1	4	2	2	-	-	-	1.513	31.50	-	Mgr. Kaczarová Anna	
1. ročník	115	7	75	33	0	17 (5+12)	2.546	80.86	6.73		
EL2	28	1	22	5	-	1 (0+1)	2.513	52.35	1.64	Mgr. Hudcovská Jarmila	
ES2	25	0	19	6	-	5 (0+5)	2.680	212.00	25.3	Mgr. Marianus Tomáš	
ESZZ	2	2	0	-	-	-	1.000	0.00	-	Mgr. Marianus Tomáš	
HO2	11	0	8	3	-	2 (0+2)	2.953	77.54	5.64	Ing. Říčanová Silvie	
HT2	7	0	2	5	-	2 (1+1)	3.209	132.42	13.0	Mgr. Štikora Tomáš	
KU2	12	0	8	4	-	3 (0+3)	2.582	165.50	2.25	Mgr. Stranienská Jana	
MC2	17	0	14	3	-	2 (2+0)	2.522	86.47	9.12	Ing. Říčanová Silvie	
OK2	13	1	11	1	-	3 (1+2)	2.497	70.76	1.31	Ing. Ondrazková Kateřina	
PL2	13	0	10	3	-	-	2.495	60.23	4.31	Ing. Říčanová Silvie	
SM2	6	0	6	-	-	-	2.372	109.16	-	Mgr. Štikora Tomáš	
SP2	6	1	4	1	-	1 (0+1)	2.203	75.66	12.8	Mgr. Czerníková Bva	
2. ročník	140	5	104	31	0	19 (4+15)	2.576	105.81	8.31		
EL3	23	1	20	2	-	-	2.469	76.21	2.74	Mgr. Prašek František	
HO3	14	0	11	3	-	1 (0+1)	2.841	70.92	1.71	Mgr. Míniš Stanislav	
HT3	13	0	8	5	-	3 (3+0)	2.913	59.30	7.31	Mgr. Boučková Jana	
HT3Z	1	0	1	-	-	-	1.600	0.00	-	Mgr. Boučková Jana	
IN3	13	1	12	-	-	4 (1+3)	2.779	85.38	5.15	Ing. Čmel Josef	

Souhrnná statistika tříd

2. pololetí školního roku 2018/19
zpracováno dne: 4. 10. 2019

třída	žáci	z toho hodnocení				sružená záměna Ch	průměrný prospěch	Průměrná absence na žáka celkem	Průměrná absence na žáka neomluven.	třídní učitel
		V	P	S	N					
KP3	6	4	0	2	-	-	1.243	133.83	0.17	Mgr. Něměčková Marta
MC3	18	0	18	-	-	1 (1+0)	2.548	72.44	3.72	Mgr. Ruzsová Andrea
OK3	16	0	14	2	-	3 (3+0)	2.417	52.37	5.63	Mgr. Boučková Jana
PF3	3	2	1	-	-	-	1.348	35.33	-	Mgr. Něměčková Marta
PT3	10	0	7	3	-	-	2.500	17.90	-	Mgr. Votoupalová Kateřina
SM3	16	0	10	6	-	2 (0+2)	2.807	68.68	6.25	Ing. Čmíral Josef
SF3	3	1	2	-	-	-	1.485	118.66	4.33	Mgr. Něměčková Marta
3. ročník	136	9	104	23	0	14 (8+6)	2.549	68.47	3.82	
EL4	29	0	28	1	-	-	2.420	37.86	0.59	Ing. Šesták Zdeněk
HO4	15	0	13	2	-	-	2.900	49.93	1.73	Ing. Drápalová Věra
MC4	10	0	10	-	-	1 (1+0)	2.485	34.70	4.40	Ing. Káňová Jana
4. ročník	54	0	51	3	0	1 (1+0)	2.551	40.63	1.61	
CELKEM	445	21	334	90	0	51...	2.557	80.04	5.72	

Souhrnná statistika tříd

závěrečná zpráva 2018/19
zpracováno dne: 4. 10. 2019

třída	žáků	z toho hodnocení				snížená značka Ch	průměrný prospěch	třídní učitel
		V	P	S	N			
HO3	11	1	7	2	-	-	2.633	Mgr. Míraš Stanislav
HT3	8	1	6	1	-	-	2.875	Mgr. Boučková Jana
HT3Z	1	0	1	-	-	-	2.667	Mgr. Boučková Jana
IN3	13	1	7	5	-	-	3.179	Ing. Čmíel Josef
KP3	4	3	1	-	-	-	1.250	Mgr. Němčíková Marta
OK3	14	1	11	2	-	-	2.854	Mgr. Boučková Jana
PP3	4	2	1	-	-	-	1.222	Mgr. Němčíková Marta
SM3	10	0	9	1	-	-	2.933	Ing. Čmíel Josef
SP3	4	2	1	-	-	-	1.444	Mgr. Němčíková Marta
3. ročník	69	11	44	11	0	-	2.659	
CELKEM	69	11	44	11	0	-	2.659	

Souhrnná statistika tříd - dle průměrného prospěchu

třída	žáků	z toho hodnocení				průměrný prospěch	třídní učitel
		V	P	S	N		
PT3	7	0	6	1	-	2.343	Mgr. Votoupalová Kateřina
HO4	13	0	7	6	-	2.662	Ing. Drápalová Věra
EL4	29	1	14	14	-	2.837	Ing. Šesták Zdeněk
MC4	10	1	5	4	-	2.940	Ing. Káňová Jana

Legenda V - prospěl s vyznamenáním
 P - prospěl
 S - neprospěl
 N - nehodnocen

Souhrnná statistika tříd

1. pololetí školního roku 2018/19
zpracováno dne: 8. 10. 2019

třída	žáci	z toho hodnocení						snížená známka Ch	průměrný prospěch	Průměrná absence na žáka celkem neomluv.	třídní učitel
		V	P	5	6	N					
EL1	13	1	6	6	-	-	-	2.560	31.92	0.08	Ing. Sikora Petr
ES1	25	1	13	9	1		1 (1+0)	2.608	75.84	4.88	PaedDr. Bulawa Michal
HO1	11	0	11	-	-	-	1 (0+1)	2.661	26.09	0.55	Mgr. Widenková Petra
HT1	13	0	3	9	-	-	4 (0+4)	3.774	124.41	6.50	Ing. Várník Petr
IN1	12	0	12	-	-	-	3 (3+0)	2.484	28.41	0.33	Mgr. Šuplíková Mílaďa
KP1	9	4	3	2	-	-	2 (1+1)	2.012	85.11	1.44	Mgr. Kaczarová Anna
KU1	11	0	2	7	-	-	1 (0+1)	3.540	88.88	5.11	Mgr. Šuplíková Mílaďa
OK1	12	0	9	2	-	-	-	2.532	70.18	0.73	Ing. Várník Petr
PL1	10	0	9	1	-	-	2 (1+1)	2.400	34.90	2.50	Mgr. Widenková Petra
PP1	3	1	2	-	-	-	-	1.478	98.66	-	Mgr. Kaczarová Anna
SP1	4	1	3	-	-	-	-	1.657	24.00	-	Mgr. Kaczarová Anna
1. ročník	123	8	73	36	1		14 (6+8)	2.664	63.12	2.55	
EL2	30	0	20	10	-	-	1 (1+0)	2.710	54.23	0.40	Mgr. Hudecovská Jarmila
ES2	26	1	10	14	1		-	3.120	128.65	7.42	Mgr. Martaus Tomáš
ESZ	2	2	0	-	-	-	-	1.000	0.00	-	Mgr. Martaus Tomáš
HO2	11	0	7	4	-	-	1 (0+1)	2.769	60.09	4.91	Ing. Řičanová Silvie
HT2	7	0	3	4	-	-	4 (4+0)	3.321	107.85	5.43	Mgr. Sikora Tomáš
KU2	12	0	10	2	-	-	1 (0+1)	2.677	136.08	6.25	Mgr. Strumienská Jana
MC2	18	0	12	6	-	-	1 (1+0)	2.725	62.38	4.44	Mgr. Mitrngová Veronika
OK2	15	1	11	3	-	-	3 (1+2)	2.572	52.40	0.73	Ing. Ondraszková Kateřina
PL2	13	1	10	2	-	-	-	2.329	62.92	1.00	Ing. Řičanová Silvie
SM2	9	0	6	2	1		1 (0+1)	2.860	101.00	20.3	Mgr. Sikora Tomáš
SP2	7	0	4	1	1		2 (0+2)	2.375	89.14	38.3	Ing. Bezděčková Marcela
2. ročník	150	5	93	48	3		14 (7+7)	2.730	81.87	6.18	
EL3	23	0	14	9	-	-	1 (1+0)	2.626	59.52	1.35	Mgr. Panák František
HO3	14	0	10	4	-	-	1 (1+0)	2.630	50.21	3.00	Mgr. Míntěl Stanislav
HT3	13	0	8	5	-	-	6 (2+4)	2.929	85.30	14.8	Mgr. Boučková Jana
HT3Z	1	1	0	-	-	-	-	1.200	0.00	-	Mgr. Boučková Jana
IN3	13	0	11	2	-	-	7 (3+4)	2.839	101.76	9.23	Ing. Čmíel Josef
KP3	6	4	1	1	-	-	-	2.138	165.16	0.17	Mgr. Němčíková Marta
MC3	18	0	12	5	-	-	1 (1+0)	2.459	53.76	3.41	Mgr. Ruzsová Andrea

Souhrnná statistika tříd

I. pololetí školního roku 2018/19

zpracováno dne: 8. 10. 2019

třída	žáci	z toho hodnocení						snížená známka Ch	průměrný prospěch	Průměrná absence na žáka		třídní učitel
		V	P	S	N	celkem	neomhuv.					
OK3	16	0	14	2	-	-	2 (1+1)	2.261	75.06	5.06	Mgr. Boučková Jana	
PP3	4	3	1	-	-	-	-	1.207	41.75	-	Mgr. Němčíková Marta	
PT3	10	0	8	2	-	-	-	2.171	38.70	-	Mgr. Votoupalová Kateřina	
SM3	17	0	8	7	1	1	7 (4+3)	3.000	98.93	22.7	Ing. Čmiel Josef	
SP3	4	1	3	-	-	-	2 (1+1)	1.705	152.50	17.3	Mgr. Němčíková Marta	
3. ročník	139	9	90	37	1	1	27...	2.546	75.60	6.99		
EL4	31	1	22	7	1	1	2 (2+0)	2.316	81.29	1.45	Ing. Šesták Zdeněk	
HO4	15	0	10	5	-	-	1 (1+0)	2.942	112.20	3.27	Ing. Drápalová Věra	
MC4	10	0	7	3	-	-	2 (2+0)	2.473	71.70	4.60	Ing. Káňová Jana	
4. ročník	56	1	39	15	1	1	5 (5+0)	2.499	87.86	2.50		
CELKEM	468	23	295	136	6	6	60...	2.627	75.91	5.04		

Přehled prospěchu školy

2. pololetí školního roku 2018/19

zpracováno dne: 4. 10. 2019

Třídy zahrnuté do přehledu:

EL1 EL2 EL3 EL4 ES1 ES2 ES2Z HO1 HO2 HO3 HO4 HT1 HT2 HT3 HT3Z IN1 IN3 KP1 KP3 KU1 KU2 MC2
MC3 MC4 OK1 OK2 OK3 PL1 PL2 PP1 PP3 PT3 SM2 SM3 SP1 SP2 SP3

Celkový průměrný prospěch		2.558
Stupň hodnocení prospěchu	prospěl s vyznamenáním	21
	prospěl	334
	neprospěl	90
	nehodnocen	0

Zaměřkané hodiny	Celkem	Na žáka
teorie celkem	20526	46.126
z toho neomluvených	1535	3.449
odborné celkem	15093	33.917
z toho neomluvených	1009	2.267
celkem	35619	80.043
z toho neomluvených	2544	5.717

Přehled akcí: 2. pololetí 2018/19

	Termín	Akce	Účastníci se
1.2. (Pá)		Zjazd gwiazdzisty Propagace školy Místo konání: Mosty u Jablunkova Pololetní prázdniny	Strumienská Jana Gazdová L. (KU2), Janeczková A. (KU2), Mrázová N. (KU2), Puczková L. (KU2)
2.2. (So)		Zjazd gwiazdzisty Propagace školy Místo konání: Mosty u Jablunkova	Strumienská Jana Gazdová L. (KU2), Janeczková A. (KU2), Mrázová N. (KU2), Puczková L. (KU2)
4.2. (Po)	7:00- 8:00 7:00-14:00	Porada vedení SOŠ TŽ Sebehodnocení žáka na odborném výcviku: Šablony Účast: učitelé odborného výcviku	53
	8:00-13:30	Sebehodnocení žáků, vrstevnické hodnocení - projekt: Spoluprací k profesionalitě Účast: učitelé odborných předmětů	53
5.2. (Út)		Okresní kolo ve špihu na laně Okresní kolo středních škol ve špihu pořádané AŠSK Místo konání: SŠED Plonýn 2000, F-M Účast: výběr žáků Tvorba a evaluace školního akčního plánu Místo konání: Ostrava - Poruba - OA Účast: Kahánková Jana, Marek Zdeněk	Widenková Petra
	7:00- 9:00	Porada vedení týmu SOŠ TŽ OKAP MSK Pravidelná porada k realizaci OKAP MSK	Adamus Aleš, Jakeš Jan, Kahánková Jana, Ligocká Zuzana, Marek Zdeněk, Mikmek Dušan, Tomaszková Jana
6.2. (St)	8:00-13:30	Vrstevníkové hodnocení, sebehodnocení žáků. Projekt: Spoluprací k profesionalitě Účast: učitelé všeobecných předmětů Sněhuláci pro Afriku Stavění sněhuláků na hřišti SOŠ TŽ Účast: KP 1, PP1, SP1, KP 3, PP 3, SP 3 Pedagogický dohled: Arma Kaczarová, Marta Němčíková, Eva Czernáková	53
11.2. (Po)	7:00- 8:00	Porada vedení SOŠ TŽ	
12.2. (Út)		Dobrovolné darování krve	Widenková Petra Byrtus P. (MC4), Juřica M. (EL4), Kasziura P. (HT3), Kubeczka M. (HO3), Legerak J. (OK3), Liberda M. (HT3), Mazur G. (EL4), Mizera J. (HO4), Pindor D. (HO3), Rancoz A. (EL4), Šiba P. (IN3), Sikora A. (HO3), Szokalová H. (MC2), Wallczek M. (EL4)
13.2.	7:00- 9:00	Porada vedení týmu SOŠ TŽ OKAP MSK Pravidelná porada k realizaci OKAP MSK	Adamus Aleš, Jakeš Jan, Kahánková Jana, Ligocká Zuzana, Marek Zdeněk, Mikmek Dušan, Tomaszková Jana

	(St)			
		9:30-13:00	Přebor školy v badmintonu - E obory Čas akce 9:35 - 13:00 Místo konání gymnastická tělocvična	Němčíková Maria, Strumenská Jana
15.2.	(Pá)		BADMINTON Hoši 1. místo - Janík Tomáš PP 3; 2. místo - Kristián Strapáč SP 3; 3. místo - Martin Pítro SP 2 Dívky: 1. místo - Horváthová Karolína KP 3; 2. místo - Ester Lasková ; 3. místo - Natalie Králíková - KP 1	
18.2.	(Po)	7:00- 8:00	Porada vedení SOŠ TŽ Jarní prázdniny	
19.2.	(Út)		Jarní prázdniny	
20.2.	(St)	7:00- 9:00	Porada vedení týmu SOŠ TŽ OKAP MSK Pravidelná porada k realizaci OKAP MSK Jarní prázdniny	Adamus Aleš, Jakeš Jan, Kahánková Jana, Ligočká Zuzana, Marek Zdeněk, Mikmek Dušan, Tomozzková Jana
21.2.	(Čt)		Jarní prázdniny Profesní a osobnostní rozvoj Hotel Sepetná Účast: Šárka Simandlová	KOVO JUNIOR Regionální kolo v oboru Strojní mechanik Místo konání: STS Nový Jičín Štefaňák J. Mitrenga J. (SMK)
			KOVO JUNIOR Žák Jiří Mitrenga - SM 3 vzorně reprezentoval naši školu.	
22.2.	(Pá)		Jarní prázdniny Profesní a osobnostní rozvoj Hotel Sepetná Účast: Šárka Simandlová	
23.2.	(So)		Profesní a osobnostní rozvoj Hotel Sepetná Účast: Šárka Simandlová	
25.2.	(Po)	7:00- 8:00	Porada vedení SOŠ TŽ Mapování kompetencí - OKAP Davidův Mlýn - Staré Těchanovice	Rucká Radka, Sikorová Ester
26.2.	(Út)		Mapování kompetencí - OKAP Davidův Mlýn - Staré Těchanovice Školení OEZ Místo konání: Ostrava	Rucká Radka, Sikorová Ester Bulawa Michal, Panák František
27.2.		7:00- 9:00	Porada vedení týmu SOŠ TŽ OKAP MSK Pravidelná porada k realizaci OKAP MSK	Adamus Aleš, Jakeš Jan, Kahánková Jana, Ligočká Zuzana, Marek Zdeněk, Mikmek Dušan, Tomozzková Jana

(St)			
28.2. (Čt)		Setkání třídních učitelů 1. ročníků 13:30 Učebna č. 3	
1.3. (Pá)	7:30-10:30	Setkání personálů podniků MSK s náměstkem hejtmana Stanislavem Folwarczným na SOŠ TŽ	Adamus Aleš
4.3. (Po)	7:00- 8:00	Porada vedení SOŠ TŽ Exkurze Koksovna	HO4 Drápalová Věra, Váň Petr
5.3. (Út)	12:00-14:00	Zasedání rady školské právnické osoby SOŠ TŽ Tvorba a evaluace ŠAP - školního akčního plánu Workshop Ostrava - Poruba - Obchodní akademie	Kahánková Jana, Marek Zdeněk
	7:00- 9:00	Porada vedení týmu SOŠ TŽ OKAP MSK Pravidelná porada k realizaci OKAP MSK	Adamus Aleš, Jakeš Jan, Kahánková Jana, Ligočká Zuzana, Marek Zdeněk, Milánek Dušan, Tomozzková Jana
6.3. (St)		KOVO Junior 2019 Ostrava (Místní kolo) (Třída) SSŠČMS, komora odborného vzdělávání, Hradec Králové	Przybyla Martin Ferenc M. (OK2), Szczotka J (OK1) Adamus Aleš
		KOVO JUNIOR Naši školu reprezentovali Martin Ferenc z OK 2 a Jaroslav Szczotka z OK 1, kteří se umístili na 8. a 4. místě.	
7.3. (Čt)		Krajské kolo v silovém čtyřboji Místo konání: SŠTaS, Karviná - Nové Město Silový čtyřboj Silový čtyřboj se skládá ze čtyř disciplín: bench-press (75% vlastní váhy), trojkok, shyby a vznohy. V konkurenci 9 škol z celého kraje obsadila naše škola 6. místo. Naši reprezentanti: Tomáš Matynek, Marek Czeplac - EL3, Josef Ascher - EL2, David Jokiel - MC3.	Sikora Tomáš Ascher J. (EL2), Czeplac M. (EL3), Jokiel D. (MC3), Matynek T. (EL3)
11.3. (Po)	7:00- 8:00	Porada vedení SOŠ TŽ Mapování kompetencí - OKAP Davidův Mlýn - Staré Těchanovice	Rucká Radka, Sikorová Ester
	13:00-17:00	MSIC Ostrava, jednání k pilotnímu projektu TPA, Ostrava	Adamus Aleš
12.3. (Út)		Okresní kolo ve florbalu Místo konání: Střední průmyslová škola Frýdek - Místek Mapování kompetencí - OKAP Davidův Mlýn - Staré Těchanovice	Sikora Tomáš Ascher J. (EL2), Czeplac M. (EL3), Jokiel D. (MC3), Matynek T. (EL3) Rucká Radka, Sikorová Ester

Florbal

Naši školu reprezentovali: Patrik Švančara HO2, Ruda Orlik HO2, Matěj Hecl PL2, Tom Hrobař EL2, Jan Valica, Šiml Mikler EL3, Franta Kyc OK1, Kristián Strapáč SP3.

13.3. (St)	7:00- 9:00	Porada vedení týmu SOŠ TŽ OKAP MSK Pravidelná porada k realizaci OKAP MSK	Adamus Aleš, Jakeš Jan, Kahánková Jana, Ligocká Zuzana, Marek Zdeněk, Mirkmek Dušan, Tomaszková Jana
	14:00-17:30	Rozumíme si ? Komunikace užitečně Místo konání: KVIC Frýdek Místek	Czemíková Eva, Káňová Jana
18.3. (Po)	7:00- 8:00	Porada vedení SOŠ TŽ	
19.3. (Út)	13:30	Porada učitelů teoretického a praktického vyučování Účast pedagogický sbor	AULA
		Cesta - kolegiální podpora KVIC Frýdek - Místek	Ligocká Zuzana, Rucká Radka
20.3. (St)	7:00- 9:00	Porada vedení týmu SOŠ TŽ OKAP MSK Pravidelná porada k realizaci OKAP MSK	Adamus Aleš, Jakeš Jan, Kahánková Jana, Ligocká Zuzana, Marek Zdeněk, Mirkmek Dušan, Tomaszková Jana
	8:30-13:30	Mezinárodní soutěž v bowlingu Soutěž v rámci nímecové smlouvy mezi spřátelenými školami. SOŠ Frýdek - Místek, Na Hráz	Strumienská Jana Husar V (IN1), Janeczková A. (KU2), Pawelek P. (KU2), Winkler T. (IN1)
	14:00-17:30	Rozumíme si ? Komunikace užitečně Místo konání: KVIC Frýdek Místek	Czemíková Eva, Káňová Jana
		Soutěž Modelování ve 3D Solidworks Místo konání SPŠ Hranice na Moravě	Ondraszková Kateřina Pohl F. (MC4), Rechterik J. (MC4), Stahel R. (MC3), Szokalová H. (MC2)
	Modelování ve 3D SOLIDWORKS Účast žáků: Filip Pohl, Jan Rechterik - MC4, Helena Szokalová - MC2, Rudolf Stahel - MC3.		
21.3. (Čt)	8:00-14:00	DEN ZEMĚ TŽ Úklid v prostorách areálu TŽ	Michna Rostislav Kaňák J. (ES1), Niemczyk M (ES1), Sikora O. (ES1), Šilwka D. (ES1), Strokoš M. (ES1), Strokoš M. (ES1), Szewieczek R. (ES1), Teofil D (ES1), Vítěček Š (ES1), Votava D (ES1), Walski M (ES1)
		Spoluprací k profesionalitě - Učíme se navzájem Místo akce: Ostravice	Adamus Aleš, Kahánková Jana
		Jeden svět Třinec 2019 Místo konání: Aula 9:45 - 11:10 - EL1, HO1, PL1 12:00 - 13:15 - HO 4, MC4, EL4	Ruszová Andrea
	DEN ZEMĚ V TŽ Sběr odpadků v okolí TŽ, a. s.	Michna Rostislav	

BOWLING

Dne 20. 03. 2019 se naše škola v zastoupení žáků KU 2

- Pawelek Patrik, Janeczková Adéla a IN 1 - Husar Vojtěch, Winkler Tomáš a učitele Mgr. Strumienská Jana,

zúčastnila mezinárodní soutěže v Bowlingu ve Frýdku - Místku.

V soutěži jednotlivců získal 1. místo Pawelek Patrik.

V soutěži učitelů 1. místo Strumienská Jana a v soutěži týmů 2. místo.

	8:45-10:20	MATEMATICKÝ KLOKAN 2019 účas. výber žáků 1 - 4 ročníků maturitních oborů	Hudcovská Jarmila AULA
22.3. (Pá)		Krajské kolo olympiády v jazyce anglickém Sředeleko volného času Ostrava	Martaus Tomáš Poljak J. (EL3)
		Spoluprací k profesionalitě - Učíme se navzájem Místo akce: Ostravice	Adamus Aleš, Kahánková Jana
		Matematický klokan Kategorie Junior - Tomáš Tměný, ES2 - 51 bodů; v kategorii Student - Dominik Grzegorz, EL4 - 1. místo (57 bodů).	
25.3. (Po)	7:00- 8:00	Porada vedení SOŠ TŽ	
		Připrava mentorů - juniorů Místo konání: Ostrava Akord	Strumienková Jana, Widenková Petra
26.3. (Út)	13:00-16:00	Kulaté stoly TŽ - SOŠ TŽ Místo konání: Herna Účast vz OZ	
		Mezinárodní soutěž zručnosti ZLATÝ PILNÍK obor Strojní mechatika Místo konání: SSI Opava	Štefaňák Ján Mitranga J (SM3)
		Připrava mentorů - juniorů Místo konání: Ostrava Akord	Strumienková Jana, Widenková Petra
27.3. (St)	7:00- 9:00	Porada vedení týmu SOŠ TŽ OKAP MSK Pravidelná porada k realizaci OKAP MSK	Adamus Aleš, Jakaš Jan, Kahánková Jana, Ligocká Zuzana, Marek Zdeněk, Mikmek Dušan, Tomaszková Jana
	12:30-16:00	OKAP, Regionální oborové centrum(ROC), Setkání zástupců SOŠ MSK na SOŠ TŽ	Adamus Aleš, Marek Zdeněk
	13:00-17:00	Sekce vzdělávání Sdružení pro rozvoj MSK, HK MSK, KÚ MSK, zmocněnec vlády, Ostrava	Adamus Aleš
28.3. (Čt)	8:00-11 15	OKAP - Prezentační v anglickém jazyce Účast: výber žáků ze třídy MC4, HO4 EL 4	Mitřengová Veronika, Widenková Petra AULA
	13:30	OKAP - setkání třídních učitelů s Mgr. Zdenkou Neněčkovou	Bulawa Michal, Kaczarová Anna, Sikora Petr, Šupíková Milada, Vámiš Petr, Widenková Petra 53
		O Les v lese Tematické setkání v oblasti Podpory polytechnického vzdělávání	Šimandlová Šárka
		O Les v lese Tematické setkání v oblasti Podpory polytechnického vzdělávání	Šimandlová Šárka
29.3. (Pá)		Skupinový mentoring s Václavem Šnebergem Spoluprací k profesionalitě Místo konání: Dům kultury Akord, Ostrava - Zábřeh	Kahánková Jana, Ligocká Zuzana, Rucká Radka
		Exkurze do Sléváren	SP1, SP2, SP3 Kaczarová Anna, Misiarz Petr, Němčíková Marta
		OKAP-ZENIT Soutěž odborných zručností žáků - školní kolo Účast žáků - výher	Bulawa Michal, Funt Jakub, Marek Zdeněk, Mikmek Dušan, Przybyla Martin, Štefaňák

			Ján AULA
30.3. (So)		Skupinový mentoring s Václavem Šnebergem Spoluprací k profesionalitě Místo konání: Dům kultury Akord, Ostrava - Zábřeh	Kahánková Jana, Ligočká Zuzana, Rucká Radka
	7:00- 8:00	Porada vedení SOŠ TŽ	
1.4. (Po)	11:45-13:00	Jack and Joe Divadelní představení v anglickém jazyce Kulturní dům Trnava	HO1, PL1, EL2, PL2, MC2 Martaus Tomáš, Mirengová Veronika, Řičanová Silvie, Widenková Petra
		Projektový den oborové odbornosti maturitních oborů Obhajoby maturitních prací EL 4 - místo konání - Aula MC 4 - učebna č. 22 HO 4 - technický kabinet	EL4, HO4, MC4
	8:00-11:30	Profesní sdílení se školní psychologkou ze SŠ technické a dopravní Místo konání - Střední škola technická a dopravní, Ostrava - Vítkovice	Sikorová Ester
	8:30-11:30	Zasedání Poradního sboru ÚP ČR FM, Frýdek-Místek	Adamus Aleš
	10:00-11:15	Spoluprací k profesionalitě - sdílení čtenářských dílen Učitelé českého jazyka Facilitátor: Libor Kyncl	53
	11:45-16:00	Spoluprací k profesionalitě - Workshop pro učitele všeobecných předmětů učitelé všeobecných předmětů Facilitoři: Libor Kyncl, Radka Rucká	53
2.4. (Út)	12:00-16:00	Metodické setkání ke kariérovému poradenství - OKAP Impact Hub Ostrava	Sikorová Ester
	13:30-17:00	Kolegiální podpora - Česká asociace mentoringu	Kahánková Jana, Ligočká Zuzana
	13:45-16:30	Slavnostní zahájení oslav 180. výročí Třineckých železáren, Muzeum TŽ	Adamus Aleš
		Praktická maturitní zkouška MC 4	MC4 Ondraezková Kateřna, Przybyla Martin
		Praktická maturitní zkouška	EL4 Bulawa Michal, Sikora Petr, Šesták Zdeněk
	7:00- 9:00	Porada vedení týmu SOŠ TŽ OKAP MSK Pravidelná porada k realizaci OKAP MSK	Adamus Aleš, Jakeš Jan, Kahánková Jana, Ligočká Zuzana, Marek Zdeněk, Milmek Dušan, Tomoazková Jana
3.4. (St)	11:45-16:00	Spoluprací k profesionalitě - workshop pro učitele odborných předmětů Účast: učitelé odborných předmětů Facilitoři: Libor Kyncl, Zuzana Ligočká, Michal Bulawa	53
	14:00-18:00	Workshop na téma "Zásady moderní přípravy jídel - Zvěřina a lesní plody Workshop pro učitele odborného výcviku	Faturová Antónia, Zahradníková Iva Kaluža T. (KU1), Pawelek P. (KU2)

		<p>a zájky Místo konání: SŠ gastronomie, oděvnictví a služeb, tř. TGM 451, F-M</p>	
4.4. (Čt)	7:00-15:00	<p>Středoškolácká odborná činnost Okresní kolo SOČ Místo konání: Frýdek Místek</p> <p>OKAP -Efektivní komunikace Ostrava - hotel Sepešná</p> <p>Spoluprací k profesionalitě - výcvik mentorů juniorů - nácvik pozorování na školách</p>	<p>Funk Jakub Pěta M (ES2), Valica J (EL3) Věříčka D (ES2), Zoman P. (EL3)</p> <p>Ligocká Zuzana, Marek Zdeněk, Mikmek Dušan, Rucká Radka</p> <p>Strumienská Jana, Widenková Petra</p>
	12.30-14:30	Jednání skupiny POLYTECHNIKA, DIGITALIZACE MAP2, Třinec	Adamus Aleš
5.4. (Pá)	15:00-19:15	<p>kurz Zdravotník zotavovacích akcí Místo konání: KaPA Třinec</p> <p>OKAP -Efektivní komunikace Ostrava - hotel Sepešná</p> <p>Tipy a triky do hodin německého jazyka knihovna města Ostravy</p>	<p>Sikorová Ester</p> <p>Ligocká Zuzana, Marek Zdeněk, Mikmek Dušan, Rucká Radka</p> <p>Widenková Petra</p>
6.4. (So)	15:00-19:15	<p>kurz Zdravotník zotavovacích akcí Místo konání: KaPA Třinec</p> <p>OKAP -Efektivní komunikace Ostrava - hotel Sepešná</p>	<p>Sikorová Ester</p> <p>Ligocká Zuzana, Marek Zdeněk, Mikmek Dušan, Rucká Radka</p>
7.4. (Ne)	15:00-19:15	<p>kurz Zdravotník zotavovacích akcí Místo konání: KaPA Třinec</p>	Sikorová Ester
8.4. (Po)	7:00- 8:00	<p>Porada vedení SOŠ TŽ</p> <p>Odborník z praxe - plk. Mgr. Roman Mlárka Celní správa</p>	<p>PL2, HO3, MC3 Rucká Radka</p>
9.4. (Út)	7:00- 8:00	<p>Porada MŘH 2019</p> <p>Odborník z praxe - Lenka Byrtusová - Práce na soustruhu</p>	<p>Adamus Aleš, Jakeš Jan, Kahánková Jana, Ligocká Zuzana, Marek Zdeněk, Mikmek Dušan, Rucká Radka</p> <p>MC4, OK2 Ondraškova Katarína AULA</p>
10.4. (St)	7:00- 9:00	<p>Porada vedení týmu SOŠ TŽ OKAP MSK Pravidelná porada k realizaci OKAP MSK</p> <p>Odborník z praxe - plk. Mgr. Roman Mlárka Celní správa</p> <p>Maturitní zkoušky - písemná práce z českého jazyka a literatury 12:30 - 14:40</p>	<p>Adamus Aleš, Jakeš Jan, Kahánková Jana, Ligocká Zuzana, Marek Zdeněk, Mikmek Dušan, Tomášková Jana</p> <p>PL2, HO3, MC3 Rucká Radka</p>

11.4. (Čt)	Maturitní zkoušky - písemná práce z anglického jazyka 8:00 - 9:20	
12.4. (Pá)	14:15-22:00 DEN UČITELŮ SOŠ TŽ, Jídelna školy Posazení zaměstnanců SOŠ TŽ u příležitosti Dne učitelů Uzavření klasifikace 3. čtvrtletí Do 14:00 1. termín přijímacích zkoušek 8:00 - 13:00	
15.4. (Po)	7:00- 8:00 13:30 Porada vedení SOŠ TŽ Klasifikační konference E oborů 53 2. termín přijímacích zkoušek 8:00 - 13:00	
	8:00-11:10 Den oborové odbornosti E - oborů Aula Účast třídy E oborů	
	11:40-14:05 Klasifikační konference H.L.M oborů	AULA
16.4. (Út)	12:00-16:00 Setkání pracovní skupiny vzdělávání pro KAP MSK, KÚ MSK Ostrava	Adamus Aleš
16.4. (Út)	14 15-16:30 Třídní schůzky Informace o průběhu studia i konkrétní informace o jednotlivých žácích a konzultace s vyučujícími	
	Horizon Grand Prix CZ Finales - mistrovství republiky SŠ v závodu RC autíček s vodíkovým pohonem Trojehaň Karolína, Ostrava	Cyhan Bohuslav, Przybyla Martin Czepiec M. (EL3), Čmel V (OK1), Glombek M. (ES2), Kukuczka M. (EL3), Liberda J. (MC2), Martynek D. (OK2), Puczok M (HT1), Randa J. (OK2), Ruanok F. (EL4)
	Odborník z praxe - plk. Mgr. Roman Miarka Čeŕní správa	PL2, HO3, MC3 Rucká Radka
	7:00- 9:00 Porada vedení týmu SOŠ TŽ OKAP MSK Pravidelná porada k realizaci OKAP MSK	Adamus Aleš, Jakaš Jan, Kahánková Jana, Ligočká Zuzana, Marek Zdeněk, Míknek Dušan, Tomozzková Jana
	11:00-13:00 Rozbory hospodaření společnosti SOŠ TŽ	Adamus Aleš, Jakaš Jan, Tomozzková Jana
17.4. (St)	Projektový den oborových odborností OK 3 - Aula - 7:45 - zahájení 7:45 IN 3 - učebna č 44 - zahájení 8:15 SM 3 - učebna č 22 - zahájení 8:00 HT 3 - učebna č 48 - Zahájení - 8:05 Vedení rozhovoru v karlérovém poradenství Inapct HUB Ostrava	Rucká Radka, Sikorová Ester
	Horizon Grand Prix CZ Finales - mistrovství republiky SŠ v závodu RC autíček s vodíkovým pohonem Trojehaň Karolína, Ostrava	Cyhan Bohuslav, Przybyla Martin Czepiec M. (EL3), Čmel V (OK1), Glombek M. (ES2), Kukuczka M. (EL3), Liberda J. (MC2), Martynek D. (OK2), Puczok M. (HT1), Randa J. (OK2), Ruanok F. (EL4)

18.4. (Čt)	Horizon Grand Prix CZ Finale - mistrovství republiky SŠ v závodu RC autíček s vodíkovým pohonem Trojskář Karolína, Ostrava	Cyhan Bohuslav, Przybyla Martin Czepiec M. (EL3), Čmíel V. (OK1), Glombek M. (ES2), Kukuczka M. (EL3), Libeřda J. (MC2), Martynek D. (OK2), Puczk M. (HT1), Randa J. (OK2), Ruanok F. (EL4)	
19.4. (Pá)	Velikonoční prázdniny		
22.4. (Po)	Velikonoční prázdniny		
23.4. (Út)	7:00- 8:00	Porada vedení SOŠ TŽ	
	14:00-17:00	Jednání pracovní skupiny MSIC TPA, Ostrava	Adamus Aleš
		Příprava mentorů - juniorů Místo konání: Ostrava Akord	Strumienková Jana, Widenková Petra
	7:00- 9:00	Porada vedení týmu SOŠ TŽ OKAP MSK Pravidelná porada k realizaci OKAP MSK	Adamus Aleš, Jakeš Jan, Kahánková Jana, Ligocká Zuzana, Marek Zdeněk, Mikmek Dušan, Tomaszková Jana
24.4. (St)	7:55- 9:30	Přednáška referentky ÚP Třinec pro žáky 4. ročníků	EL4, HO4, MC4 Boučková Jana, Hudcovská Jarmila, Mitřengová Veronika, Řičanová Silvie
		Den Země. Uklidíme Česko Jedná se o úklid okolí školy, lesu podél kanadské steže za školou, sportovník SOŠ TŽ ve spolupráci s odborem ŽP Magistrátu Třinec	HO2, PL2 Řičanová Silvie, Simandlová Šárka
		Příprava mentorů - juniorů Místo konání: Ostrava Akord	Strumienková Jana, Widenková Petra
	8:00-10:00	WAFAREX - předváděcí vůz pro strojírní obory SOŠ Prezentace strojírenských náhradních dílů, ložisek, převodů a různých druhů přenosů pohybu, nové trendy a technologie v praxi. Místo konání: aula SOŠ TŽ + parkoviště před hlavní budovou školy	MC3, OK1, SM3, OK3 Kisielová Marie, Przybyla Martin, Štefaňák Ján, Zuber Januš
25.4. (Čt)		Uzavření klasifikace a absence u 4. ročníků Uzavření klasifikace u třídy PT 3	
		Odborné kariérové a polytechnické vzdělávání (OKAP) Téma prvního workshopu: "Ryby a mořské plody". Workshopy gastronomické inovace pro SŠ v rámci projektu Mak. Místo konání: FOOD ATELIER Compress hall	Zahradníková Iva
26.4. (Pá)	12:00-13:30	OKAP - Sdílení zkušeností na pracovištích zaměstnavatelů Logistika TŽ - odborný garant zaměstnavatele Ing. Křístof Walca 1. Witness - prezentace o zkušenostech z modelování - ukázka testovacího modelu -	Drápalová Věra, Ligocká Zuzana, Rucká Radka, Sikora Tomáš

	15:00-19:15	<p>diskuze ke zkušenostem z modelování, jiné Místo konání: Technický kabinet TŽ</p> <p>kurz Zdravotník zotavovacích akcí Místo konání: KaPA Třinec</p> <p>Soutěž v programování - krajské kolo Soutěž v programování mikrokontrolérů VŠB - TU Ostrava</p>	<p>Sikorová Ester</p> <p>Šesták Zdeněk Czeplac M. (EL3), Valica J. (EL3), Zeman P. (EL3)</p>
27.4. (So)	15:00-19:15	<p>kurz Zdravotník zotavovacích akcí Místo konání: KaPA Třinec</p>	Sikorová Ester
28.4. (Ne)	15:00-19:15	<p>kurz Zdravotník zotavovacích akcí Místo konání: KaPA Třinec</p>	Sikorová Ester
29.4. (Po)	6:45	<p>Odborná exkurze žáků SŠ podle oboru vzdělání OKAP Místo konání: Droner Pramet Šumperk</p>	MC2, OK1, OK2 Kiešlová Marie, Przybyla Martin, Zuber Januš
	7:00- 8:00	<p>Porada vedení SOŠ TŽ</p> <p>Klasifikační konference 4. ročníků Aul. 12.30</p>	
1.5. (St)	7:00- 9:00	<p>Porada vedení týmu SOŠ TŽ OKAP MSK Pravidelná porada k realizaci OKAP MSK</p>	Adamus Aleš, Jakeš Jan, Kahánková Jana, Ligocká Zuzana, Marek Zdeněk, Mikmek Dušan, Tomaszková Jana
2.5. (Čt)	9:00-13:30	<p>Setkání Platformy ŠPP Nadané děti, žáci, studenti a jejich směrování k polytechnické výchově a přirodovědným oborům. Místo konání: SŠ prof. Zdeňka Matějčka, Ostrava</p>	Czerníková Eva
		<p>Státní část maturitních zkoušek Didaktické testy - JARO 2019</p>	
3.5. (Pá)	8:45-10:20	<p>Odborník z praxe - Lenka Byrtusová Práce na frézách, Frézování rovinných ploch</p>	OK3 Ondraszková Kateřina
		<p>Státní část maturitních zkoušek Didaktické testy - JARO 2019</p>	
	7:00- 8:00	<p>Porada vedení SOŠ TŽ</p>	
6.5. (Po)	12:00-13:30	<p>OKAP - Sdílení zkušeností na pracovištích zaměstnavatelů Logistika TŽ - odborný garant zaměstnavatele Ing. Křištof Valice 2. Witness - ukázka modelů z předchozích projektů - ukázka práce v modelu - diskuze např. co by se studenti měli naučit Místo konání: Technický kabinet TŽ</p>	Drápalová Věra, Ligocká Zuzana, Rucká Radka, Sikora Tomáš
7.5. (Út)	7:00- 9:00	<p>Porada vedení týmu SOŠ TŽ OKAP MSK Pravidelná porada k realizaci OKAP MSK</p>	Adamus Aleš, Jakeš Jan, Kahánková Jana, Ligocká Zuzana, Marek Zdeněk, Mikmek Dušan, Tomaszková Jana

9.5. (Čt)		Spoluprací k profesionalitě - workshopy pro učitele teoretického vyučování	
		Jednání skupiny vzdělávání KAP MSK, Šepetná	Adamus Aleš
10.5. (Pá)		Spoluprací k profesionalitě - workshopy pro učitele teoretického vyučování	
		SOČ - krajské kolo Krajské kolo soutěžní přehlídky Středočeské odborné činnosti Místo konání: Ostrava, nová sosa VŠB	Funk Jakub Pěta M (ES2), Vělička D (ES2)
		Jednání skupiny vzdělávání KAP MSK, Šepetná	Adamus Aleš
13.5. (Po)	7:00- 8:00	Porada vedení SOŠ TŽ	
	8:00-12:00	Cvičné písemné závěrečné zkoušky - E obory Učebna č. 201,206,203	KP3, PP3, SP3 Czerníková Eva, Němčíková Marta
14.5. (Út)	8:00-12:30	Profesní sdílení se školní psycholožkou ze ze Střední školy dopravní v Ostravě Návštěva Mgr. Kristýny Chyilkové. Sdílení profesních zkušeností, prohlídka pracoviště, získání informací o náplni práce, používaných pomůckách a technických, vzájemné obohacení.	Sikorová Ester
	8:00-11 15	Prezentace - školní kolo Prezentace nejlepších prací žáků maturitních tříd na téma "Život není šár" "Ta dnešní mládež" Účast výběr žáků Diváci viz třídy	HO1, PL1, MC2, MC3 Boučková Jana, Kahánková Jana, Ruzová Andrea, Strumienková Jana AULA
	7:00- 9:00	Porada vedení týmu SOŠ TŽ OKAP MSK Pravidelná porada k realizaci OKAP MSK	Adamus Aleš, Jakaš Jan, Kahánková Jana, Ligocká Zuzana, Marek Zdeněk, Milknek Dušan, Tomaszková Jana
	8:00-14:00	Český den proti rakovině Místo konání: Třinec	Síkora Tomáš Klímek J. (HO1), Konderia P (EL3), Martynek R. (HO1), Rolík M. (HO1), Segan V. (EL1), Samiec M. (HO1), Síkora V. (EL3), Volný L. (EL1)
15.5. (St)		8. ročník Mezinárodních řemeslných her Hosté: základní školy - sportovní hala Stanoviště pro obory elektro hutník- slévač instalatér zámečnick	
		8. ročník Mezinárodních řemeslných her Doprovodný program: 1. Ukázka laserového gravírování, 3D tisku a závitovacího ramene. 2. Hasičský sbor TŽ - ukázka techniky, cvičná dráha 3. Horizon grand prx 2019 - ukázka a předvedení modelů	
16.5. (Čt)		Ústní část maturitních zkoušek PT 3 Třídní učitelka Kalašna Votoupeková	
		8. ročník Mezinárodních řemeslných her Hosté střední školy - sportovní hala	

		Stanoviště pro obory elektro hutník- sřvač instalační zamečnick.	
		8. ročník Mezinárodních řemeslných her 3. ročník MŘH - mateřské školy Trasa s 5 stanovišti promítání pohádky skládání slonků Krtěk, myška, zajíc	
17.5. (Pá)	8:00-11:00	Jednání TPA MSIC Ostrava Ústní část maturitních zkoušek PT 3 Třídní učitelka: Kateřina Votoupalová	Adamus Aleš
20.5. (Po)	7:00- 8:00	Porada vedení SOŠ TŽ Ústní část maturitních zkoušek EL 4 Třídní učitel Zdeněk Šesták Ústní část maturitních zkoušek MC 4 Třídní učitelka: Jana Káňová	
21.5. (Út)	15:00-19:00	Jarní setkání členů Oblastní hospodářské komory v Třinci Ústní část maturitních zkoušek EL 4 Třídní učitel Zdeněk Šesták Ústní část maturitních zkoušek MC 4 Třídní učitelka: Jana Káňová	Adamus Aleš
22.5. (St)	7:00- 9:00	Porada vedení týmu SOŠ TŽ OKAP MSK Pravidelná porada k realizaci OKAP MSK Ústní část maturitních zkoušek HO 4 Třídní učitelka: Věra Drápalová Ústní část maturitních zkoušek EL 4 Třídní učitel: Zdeněk Šesták	Adamus Aleš, Jaksch Jan, Kahánková Jana, Ligocká Zuzana, Marek Zdeněk, Mikmek Dušan, Tomaszková Jana
23.5. (Čt)		Ústní část maturitních zkoušek HO 4 Třídní učitelka: Věra Drápalová Ústní část maturitních zkoušek EL 4 Třídní učitel Zdeněk Šesták Závěrečná porada školních metodiků prevence Sjednocení výkaznickví na r. 2018/19 , on- -line, aktuální z oblastí prevence, příprava a obsah krajské konference v Malenovicích. Aktuální přímo za škol Místo konání: PPP Třinec	Sikora Tomáš
24.5. (Pá)		Ústní část maturitních zkoušek HO 4 Třídní učitelka: Věra Drápalová Ústní část maturitních zkoušek EL 4 Třídní učitel: Zdeněk Šesták	
27.5. (Po)	7:00- 8:00	Porada vedení SOŠ TŽ Spoluprací k profesionalitě Tréninové setkání pro vedoucí pracovníky Podmínky mentorské práce v rámci školy, trénin komunikačních dovedností Místo konání: Dům kultury Akord Ostrava	Adamus Aleš, Kahánková Jana, Marek Zdeněk
	7:55- 9:30	Přednáška referenty Úřadu práce Třinec	IN3, SM3, HT3, OK3 AULA

28.5. (Út)	18:00-15:00	Mezinárodní soutěž elektro oboru "Rozločíme motory s patentem Tesly Nikoly" Místo konání: SŠTaS Kervina	Samet Tadeas Hompora I. (ES2), Kantor J. (FS2)
		Spoluprací k profesionalitě - Tréninové setkání pro vedoucí pracovníky Podmínky mentorské práce v rámci školy, trénink komunikačních dovedností Místo konání: Dům kultury Akord Ostrava	Adamus Aleš, Kahánková Jana, Marek Zdeněk
29.5. (St)	7:00- 9:00	Porada vedení týmu SOŠ TŽ OKAP MSK Pravidelná porada k realizaci OKAP MSK	Adamus Aleš, Jakeš Jan, Kahánková Jana, Ligocká Zuzana, Marek Zdeněk, Mikmek Dušan, Tomozzková Jana
	8:00-15:00	"Kysucký Triangel" základních škol Propagační akce ve spolupráci s TŽ. Místo konání: Černé - Vyšný koniec	Štefaňák Ján Szołkowska V. (OK2)
30.5. (Čt)		Uzavření klasifikace a absence 3. ročníků H a E oborů	
		Spoluprací k profesionalitě - Skupinový mentoring Ostrava - Dům kultury Akord	Kahánková Jana, Ligocká Zuzana, Rucká Radka
		BESEDA HIV/AIDS 1 - 2 hodina Účast vybrané třídy	Sikora Tomáš
31.5. (Pá)		Sprawny w zawodzie elektronik <small>Pracownia w dziedzinie elektroniki i pomiarow Wydział Elek.</small>	Funk Jiriou Sikora M. (EL2), Wolna M. (EL2)
		Mezinárodní soutěž v obrábění kovů Oborová soutěž v obrábění kovů, soustružení a frézování díle výkresové dokumentace Místo konání SOŠ stromnická Považská Bystřice	Przybyla Martin Puczek M. (OK2), Szczołka J. (OK1)
3.6. (Po)		Klasifikační konference 3. ročníků - H a E obory Aula - 13:30	
	7:00- 8:00	Mezinárodní soutěž v obrábění kovů Oborová soutěž v obrábění kovů, soustružení a frézování díle výkresové dokumentace Místo konání SOŠ stromnická Považská Bystřice	Przybyla Martin Puczek M. (OK2), Szczołka J. (OK1)
4.6. (Út)		Porada vedení SOŠ TŽ	
		Pisemné závěrečné zkoušky 8:00 - 12:10	
4.6. (Út)		Slavnostní předávání maturitních vysvědčení Místo konání: Aula 14:30 - EL 4 15-15 - HO 4, MC 4, PT 3	
		Školení na simulační SW Witness Dynamic Future s.r.o	Drápalová Věra, Ligocká Zuzana, Várník Petr
		Oborové workshopy, workshopy v klíčových oblastech činnosti školy Školní a klasifikační řád, prevence školy užívání OPL, strategie, výchovné poradenství, školní psychologické poradenství, inkluze, EVV, ŠVP Facilitátor	Boučková Jana, Czerníková Eva, Sikora Tomáš, Sikora Petr, Sikorová Ester, Simandlová Šárka

5.6. (St)	7:00- 9:00	<p>Porada vedení týmu SOŠ TŽ OKAP MSK Pravidelná porada k realizaci OKAP MSK</p> <p>OKAP - kariérové poradenství Impact Hub Ostrava Účast: Jana Kahánková</p> <p>Školení na simulační SW Witness Dynamic Future s.r.o</p>	<p>Adamus Aleš, Jakaš Jan, Kahánková Jana, Ligocká Zuzana, Marek Zdeněk, Mlkmek Dušan, Tomaszková Jana</p> <p>Drápalová Věra, Ligocká Zuzana, Vámič Petr</p>
6.6. (Čt)		<p>Evaluační setkání vedoucích pracovníků OKA MSK, Ostravice</p> <p>Podpis rámcové smlouvy o přeshraniční spolupráci pro školní rok 2019/2020 Místo konání: Střední odborná škola, Lískovecká, Frýdek - Místek</p> <p>Podpis Rámcové smlouvy ČR, SK, PL, Frýdek Místek</p> <p>SolidWorks Associate-CSW A Zkouška v programu SolidWorks - online propojení s US Canada</p>	<p>Adamus Aleš, Tomaszková Jana</p> <p>Kahánková Jana, Marek Zdeněk</p> <p>Kahánková Jana, Marek Zdeněk</p> <p>Ondraščková Kateřina 12 Pohl F (MC4), Szokalová H. (MC2)</p>
7.6. (Pá)		<p>Evaluační setkání vedoucích pracovníků OKA MSK, Ostravice</p> <p>Podpis Rámcové smlouvy ČR, SK, PL, Frýdek Místek</p> <p>Horizon Grand Prix - World Finals Mistrovství světa SŠ v závodě RC autíček s vodíkovým pohonem - Veletř vědy 2019 v PVA EXPO Praha</p>	<p>Adamus Aleš, Tomaszková Jana</p> <p>Kahánková Jana, Marek Zdeněk</p> <p>Cyhan Bohuslav, Przybyla Martin Czepiec M. (EL3), Glombek M (ES2), Kukuczka M. (EL3), Rusnok F. (EL4), Walek H (EL2)</p>
8.6. (So)		<p>Horizon Grand Prix - World Finals Mistrovství světa SŠ v závodě RC autíček s vodíkovým pohonem - Veletř vědy 2019 v PVA EXPO Praha</p>	<p>Cyhan Bohuslav, Przybyla Martin Czepiec M. (EL3), Glombek M (ES2), Kukuczka M (EL3), Rusnok F (EL4), Walek H (EL2)</p>
10.6. (Po)	7:00- 8:00	<p>Porada vedení SOŠ TŽ</p> <p>Kurz - Motivace skrze osobní příběh - OKAP Impact Hub Ostrava</p> <p>Oborové workshopy, workshopy v klíčových oblastech činnosti školy Vše SOŠ TŽ - PR školy a marketing Facilitátor</p>	<p>Czemiková Eva, Rucká Radka, Sikorová Ester</p> <p>Adamus Aleš, Jakaš Jan, Kahánková Jana, Marek Zdeněk</p>
11.6. (Út)		<p>Spoluprací k profesionalitě - výcvik mentorů juniorů - nácvik pozorování na školách</p> <p>Školení na simulační SW Witness Dynamic Future s.r.o</p>	<p>Strumlenková Jana, Widenková Petra</p> <p>Drápalová Věra, Ligocká Zuzana, Vámič Petr</p>
12.6. (St)	7:00- 9:00 8:00-13:00	<p>Porada vedení týmu SOŠ TŽ OKAP MSK Pravidelná porada k realizaci OKAP MSK</p> <p>Setkání ROC OKAP MSK, SOŠ technická, Opava</p>	<p>Adamus Aleš, Jakaš Jan, Kahánková Jana, Ligocká Zuzana, Marek Zdeněk, Mlkmek Dušan, Tomaszková Jana</p> <p>Adamus Aleš</p>

		Školení na simulační SW Witness Dynamic Future s.r.o FOOD ATELIER Dolní oblast Vítkovice Oborové workshopy, workshopy v klíčových oblastech činnosti školy Stravování na SOŠ TŽ Facilitátor Niesieniková A	Drápalová Věra, Ligočká Zuzana, Várník Petr Strumenská Jana
13.6. (Čt)	8:00-11:00	TPA-MSIC, Nové trendy a inovace v regulaci pneumatických obvodů, Ostrava Předseda zkušební komise ZZ SOŠ a SOU podnikání a služeb, Jablunkov	Adamus Aleš Zahradníková Iva
14.6. (Pá)		Dárčovství krve Účast: výběr žáků	Widenková Petra
17.6. (Po)	7:00- 8:00	Porada vedení SOŠ TŽ Předseda zkušební komise ZZ Místo konání: SŠ, Husova 283, Borumín Ústní závěrečné zkoušky	Przybyla Martin IN3, SM3, HT3, KP3
18.6. (Út)		Ústní závěrečná zkouška	HO3, OK3, PP3, SP3
19.6. (St)	7:00- 9:00	Porada vedení týmu SOŠ TŽ OKAP MSK Pravidelná porada k realizaci OKAP MSK Uzavření absence a klasifikace	Adamus Aleš, Jakeš Jan, Kahánková Jana, Ligočká Zuzana, Marek Zdeněk, Mikmek Dušan, Tomaszková Jana
		Předseda zkušební komise ZZ Místo konání: SOŠ, Liakovecká 2099, Třinec	Zahradník Bronislav
		Oborové workshopy, workshopy v klíčových oblastech činnosti školy Vše SOŠ TŽ -Motivace a zapojování učitelů, zaměstnanců (odměňování)	Adamus Aleš, Jakeš Jan, Kahánková Jana, Marek Zdeněk, Tomaszková Jana
		Předseda zkušební komise ZZ Místo konání: SOŠ, Liakovecká 2099, Třinec	Štefaňák Ján
		Předseda zkušební komise ZZ Místo konání: SŠ Femessal, Pionýrů 2099, F-M	Zahradníková Iva
20.6. (Čt)	8:30-12:15	Den Femessal pro žáky 6. základní školy Praktické úkoly z oboru strojího mechanika, kuchaře - šičníka, logistika Účast 3 6 třídy 6. základní školy	Bulawa Michal, Strumenská Jana, Walasku Leopold
		Předseda zkušební komise ZZ Místo konání: SOŠ, Liakovecká 2099, Třinec	Štefaňák Ján

	8:00-14:00	TPA-MSIC, Nové trendy a inovace v regulaci pneumatických obvodů, Ostrava	Samiec Tadeáš, Sikora Petr
21.6. (Pá)	8:30-12:15	Den fimesel pro žáky 6. základní školy Praktické úkoly z oboru strojního mechanika, kuchaře - číšníka, logistky Účast 38 třídy 6. základní školy	Bulawa Michal, Strumienková Jana, Walešák Leopold
	15:00-16:00	Slavnostní předávání vřučních listů absolventům třítých oborů Kno Kosmos	
		Předseda zkušební komise ZZ Místo konání: SOŠ, Lískovecká 2069, Třinec	Štefaňák Ján
	7:00- 8:00	Porada vedení SOŠ TŽ Klasifikační konference - 2. pololetí školního roku 2018/2019 Aula - 11.45	
24.6. (Po)		Předseda zkušební komise ZZ Místo konání: Vítkovická střední průmyslová škola, Hasičská 1003/49, Ostrava-Hrabůvka	Przybyla Martin
		Předseda zkušební komise ZZ Místo konání: Vítkovická střední průmyslová škola, Hasičská 1003/49, Ostrava-Hrabůvka	Zahradník Bronislav
		Podpora polytechnického vzdělávání - Městská divočina Terénní exkurze v Ostravě. Součástí exkurze je diskuze a předání zkušeností.	Šimandlová Šárka
25.6. (Út)	8:30-12:15	Den fimesel pro žáky 6. základní školy Praktické úkoly z oboru strojního mechanika, kuchaře - číšníka, logistky Účast 38 třídy 6. základní školy	Bulawa Michal, Strumienková Jana, Walešák Leopold
	13:00-16:00	Zasedání rady špo SOŠ TŽ	Adamus Aleš, Jakeš Jan
		Předseda zkušební komise ZZ Místo konání: Vítkovická střední průmyslová škola, Hasičská 1003/49, Ostrava-Hrabůvka	Zahradník Bronislav
		Předseda zkušební komise ZZ Místo konání: Vítkovická střední průmyslová škola, Hasičská 1003/49, Ostrava-Hrabůvka	Przybyla Martin
		Vodní zdroje - Javorový, Tyra Vodní prameny na úpatí Javorového vrchu, jímání do sběrných nádrží a vodojemů.	Kisielová Marie, Sikora Jan
26.6. (St)	7:00- 8:00	Porada vedení týmu SOŠ TŽ OKAP MSK Pravidelná porada k realizaci OKAP MSK	Adamus Aleš, Jakeš Jan, Kahánková Jana, Ligocká Zuzana, Marek Zdeněk, Míkmek Dušan, Tomozzková Jana
	8:45-10:30	Přednáška dopravní policie ČR - prevence bezpečné jízdy začínajících řidičů - důsledky alkoholu a drog za volantem	EL3, HO3, MC3 Sikora Tomáš
	15:00	Třídní schůzky pro 1. ročníky školního roku 2019/2020 Viz OZ	

		Exkurze - Marienka	KU1, KU2, KP1, PP1 Kaczarová Anna, Strumienská Jana, Zahradníková Iva
		Předseda zkušební komise ZZ Místo konání: Vítkovická střední průmyslová škola, Hasičská 1003/49, Ostrava-Hrabůvka	Przybyla Martin
27.6. (Čt)	14:00-16:00	Zasedání Školské rady SOŠ TŽ	Adamus Aleš
28.6. (Pá)	8:00- 8:45	Slavnostní ukončení školního roku 2018/2019	
	11:00-13:00	Slavnostní oběd zaměstnanců SOŠ TŽ u příležitosti ukončení školního roku 2018/2019	

Zpracováno v systému BeCalán

ETICKÝ KODEX UČITELŮ

STŘEDNÍ ODBORNÉ ŠKOLY TRINECKÝCH ŽELEZÁREN

Obecné zásady

1. Profese učitele je mimořádně silně eticky exponovaná.
2. Profese učitele je jedno z nejzávažnějších humanitních poslání. Učitel je odpovědný rozmanitým společenským institucím (např. rodině, státu), lidským instancím (např. dítěti, rodičům, národu, lidstvu), ale i instancím nadosobním (např. dějinným, budoucnosti, lidství, pravdě, duchu).
3. Učitel ustavičně poměřuje své profesní působení i mimoprofesní chování nejvyššími humanitními normami – základními dokumenty o lidských právech, zvláště pak listinou práv dítěte.
4. Učitel se v duchu demokratických principů snaží respektovat, uplatňovat a obhajovat občanská a politická práva a svobody, především svobodu v přístupu ke vzdělávání a právo na stejné šance ve vzdělávání pro všechny.
5. Učitel se ustavičně snaží odhalovat vědomé i nevědomé formy netolerance a nespravedlnosti ve výchovně vzdělávacím procesu – jak u sebe, tak u kolegů a v celé společnosti – a snaží se přispět k jejich odstranění.
6. Učitel přijímá svou profesi nejen jako běžné zaměstnání a výdělečnou činnost, ale jako celoživotní poslání vyžadující nasazení celého člověka.
7. Učitel se tímto profesně etickým kodexem zavazuje především k tomu, že bude i nad rámec svých pracovně právních povinností, vymezených např. zákoníkem práce, pracovní smlouvou, vnitřním řádem školy apod., naplňovat lidský a společenský smysl profese učitele především ustavičnou prací na sobě, rozvíjením a prohlubováním své osobnosti.
8. Veřejná pověst a společenská prestiž učitele vyžaduje, aby i mimoprofesní chování a osobní život učitele byly v souladu s obecně přijatými mravními normami.

Učitel a výkon povolání

1. Učitel se tímto profesně etickým kodexem zavazuje k tomu, že bude kvalitním výkonem svého povolání v rámci svých pracovně právních povinností – ale i nad tento rámec – přispívat k ustavičnému zvyšování úrovně profesní a stavovské cti a tím i ke zvyšování dobré veřejné pověsti a společenské prestiže profese učitele.
2. Učitel se snaží, aby do výkonu jeho povolání nepronikaly rušivě pracovně organizační profesní a vnitro stavovské problémy – aby tak ti, jimž má učitel sloužit, měli pocit, že se jim dostává odborně kvalifikované a lidsky vysoce hodnotné služby.
3. Učitel se snaží vykonávat své povolání na takové odborné úrovni, jaká odpovídá současnému stavu pedagogické vědy. Učitel je proto povinen udržovat si povědomí o odborném vývoji svého oboru a je povinen se dále vzdělávat a rozvíjet svou profesní kvalifikaci.
4. Nevyzkoušené výchovné a vzdělávací postupy může učitel experimentálně ověřovat jen v mezích daných zákonem a pracovně právními vztahy a se souhlasem zákonných zástupců dětí.
5. Učitel nedává svou profesi k dispozici podnikatelským aktivitám a obchodním zájmům, včetně reklamy a marketingu, a to ani v případě, že by z toho neměl osobní finanční prospěch či jiné hmotné výhody.
6. Učitel nesmí přijímat finanční odměnu nebo jiné hmotné výhody od výrobců zboží či poskytovatelů služeb za to, že jim umožní odbyt v rámci výchovně vzdělávacího procesu.
7. Učitel nebude prosazovat užití výchovně vzdělávacích metod, prostředků a pomůcek, na nichž je osobně finančně nebo jinak hmotně zainteresován.
8. Učitel se zdrží nečestných a nedůstojných aktivit majících za úkol prosadit ekonomické zájmy určitého pedagogického zařízení nebo majících za úkol z ekonomických důvodů zvýšit počet žáků v pedagogickém zařízení.

Učitel a žák

1. Učitel výchovně vzdělávacím působením pomáhá žáku realizovat jeho lidský potenciál a pomáhá mu stát se plnohodnotným a platným členem společnosti.
2. Učitel se snaží nalézt optimální rovnováhu mezi povinnostmi a odpovědnostmi žáka na jedné straně a právy a svobodami žáka na straně druhé tak, aby mohla být práva a svobody žáka realizovány v nejvyšší možné míře.
3. Učitel se snaží, aby mentorský, autoritativní pedagogický přístup byl uplatňován v nejnižší nutné míře a aby v nejvyšší možné míře byl v žákovi respektován partner, osvojující si samostatné a odpovědné realizování osobních práv a svobod.
4. Učitel nesmí vystavit žáka lidskému ponížení a neúměrnému psychickému zatížení.
5. Učitel užívá kázeňské prostředky s velkou obezřetností a taktem, vždy s přihlédnutím k individuálnímu případu a konkrétní situaci.
6. Učitel neuplatňuje při udržování kázně tezi o kolektivní vině a nevytváří falešnou žákovskou solidaritu (např. trestáním kolektivu za vinu jednoho). Učitel při udržování kázně respektuje přirozenou žákovskou solidaritu a nepodporuje pedagogicky neoprávněnou denunciaci a ne kolegialitu (např. žalování, donášení, pověřování žáků dozorem nad spolužáky).
7. Učitel nesmí žádného žáka nespravedlivě zvýhodňovat nebo znevýhodňovat. Varuje se každé formy diskriminace a protekce.
8. Učitel je povinen srozumitelným způsobem odpovědně a taktně informovat žáka a jeho zákonné zástupce o výsledcích žákovy školní práce.
9. Učitel je povinen poskytnout vyčerpávající informace o výsledcích žákovy práce všem ostatním učitelům, kteří se podílejí na výchovně vzdělávacím procesu žáka.
10. Učitel je povinen vyžadovat od ostatních pedagogických účastníků výchovně vzdělávacího procesu a od zákonných zástupců všechny informace týkající se žákovy školní práce a jeho rozvoje.
11. Učitel nepodává informace týkající se žáka žádné třetí nezúčastněné straně. (Např. třídní schůzky organizuje tak, aby o výsledcích a problémech žáka hovořil jen před jeho zákonnými zástupci.)
12. Učitel zachází s taktem s důvěrnými informacemi, které se o žácích dozvěděl v průběhu výchovně vzdělávacího procesu.
13. Učitel nesmí využívat žádných vzájemných vztahů s žáky pro soukromé výhody.
14. Učitel nepřijímá od žáků ani od jejich zákonných zástupců dary či služby, které by mohly ovlivnit nestrannost jeho rozhodování a spravedlnost v rovném přístupu ke všem.
15. Učitel respektuje právo žáka a jeho zákonných zástupců na svobodnou volbu pedagogického zařízení. Zdrží se nečestných nebo nedůstojných praktik (aktivit), které by vedly k ekonomicky motivovanému zvyšování počtu žáků v pedagogickém zařízení, na němž je učitel hmotně zainteresován.

Učitel a ostatní učitelé

1. Učitel pomáhá vytvářet solidární kolektiv především s těmi učiteli, kteří se spolu s ním účastní výchovně vzdělávacího procesu. Týmovou výchovně vzdělávací práci chápe jako přirozený rámec svého pedagogického působení, ale nepřenáší odpovědnost za své pedagogické působení na pedagogický kolektiv.
2. Učitel vstupuje do kontaktů s ostatními učiteli a s pedagogickými institucemi a sdruženími, které mu mohou pomoci ke zkvalitňování vlastní pedagogické činnosti a ke zvyšování odborné kvalifikace.
3. Učitel přispívá praktickou pomocí, radou i konstruktivní kritikou ke zkvalitnění práce jiných učitelů.
4. Učitel zásadně nekritizuje ani žádným způsobem nezlehčuje práci jiných učitelů před žáky, jejich zákonnými zástupci a nepedagogickým personálem.

DESATERO ŽÁKA

STŘEDNÍ ODBORNÉ ŠKOLY TŘINECKÝCH ŽELEZÁREN

1. **Docházet do školy pravidelně a svědomitě si plnit povinnosti žáka SOŠ TŽ.**
2. **Neohrožovat svoje zdraví, ani zdraví svých spolužáků.**
3. **Nepoškozovat majetek školy, být zodpovědný za způsobené škody.**
4. **Nepřisvojovat si věci, které mi nepatří.**
5. **Reprezentovat vždy co nejlépe naši školu, být hrdý, že jsem žákem SOŠ TŽ.**
6. **Neopustit v průběhu výuky bez svolení budovu školy.**
7. **Nikomu nelhat, mluvit pravdu.**
8. **Nikoho neponižovat, ani mu neubližovat.**
9. **Nenarušovat výuku mobilním telefonem.**
10. **Nepoužívat výpočetní techniku k poškozování někoho jiného.**

Účast v projektech do školního roku 2019/2020

Příloha č. 11

Název projektu	Číslo projektu	Zdroj financování	přínos projektu	Předmět projektu, výstupy	Termín	Zapojení
StrojGastro (Operační program vzdělávání pro konkurenceschopnost)	CZ.1.07/3.2.07/01.0029	Státní rozpočet ČR + Evropský sociální fond	447 395,76 Kč	Vyvoření nabídky vzdělávacích programů dlešších kvalifikací strojírenských a gastro oborů dle NSK v rámci IMS treje	09/2010 - 03/2012	SOS TŽ byla partnerem projektu. Činnosti bylo sestavení vzdělávacích modulů a příprava materiálu pro lektorskou činnost, řízení seminářů a vzdělávacích programů
Huť/Elektro (Operační program vzdělávání pro konkurenceschopnost)	CZ.1.07/3.2.07/01.0025	Státní rozpočet ČR + Evropský sociální fond	685 000,66 Kč	Vyvoření nabídky vzdělávacích programů dlešších kvalifikací hutních a elektro oborů dle NSK v rámci IMS treje	09/2010 - 03/2012	SOS TŽ byla partnerem projektu. Činnosti bylo sestavení vzdělávacích modulů a příprava materiálu pro lektorskou činnost, řízení seminářů a vzdělávacích programů
Moderní škola 2012 (OP pro konkurenceschopnost)	CZ.1.07/1.5.00/34.0385	Státní rozpočet ČR + Evropský sociální fond	1 970 424,00 Kč	Cílem projektu je prostřednictvím nových metod a nástrojů docílit zlepšení stavu počátečního vzdělávání na SS nebo konzervatořích v ČR. Metodické vzdělávání, podpůrné kurzy, mentoring pedag,pracovníků.Tvorba a následné používání metodických pomůcek a učebních materiálů ve výuce.	03/2012-03/2014	SOS TŽ je příjemcem projektu.
Vytvořit nabídku kvalitních vzdělávacích programů za účelem zvýšení konkurenceschopnosti pracovníků (vedoucích práce a specialistů) na tři práce v NSK a konkurenceschopnost podniků	CZ.1.07/3.2.07/02.0045	Státní rozpočet ČR + Evropský sociální fond	3 227 626,98 Kč	Cílem je vzdělávání vedoucích pracovníků se zaměřením na zvyšování manažerských schopností v oblasti ekonomiky (investice, znalost zřizování práce, psychologie, vedení lidí, motivace, vzdělání úseku, modernizace technologií).	12/2010-01/2013	SOS TŽ je příjemcem projektu.
Kompetence pro vzdělávání dospělých (vzdělávání pro konkurenceschopnost)	CZ.1.07/3.2.07/02.0046	Státní rozpočet ČR + Evropský sociální fond	2 190 818,50 Kč	Systematická příprava lektorů pro vzdělávání dospělých - kurzovní proškolení všech lektorů dalšího vzdělávání v modulu "Práce s IT a vzdělávání dospělých"	12/2010-09/2012	SOS partner projektu
Tvorba vzdělávacích programů vybraných profesních kvalifikací v hutních ve vazbě na NSK (OP Vzdělávání pro konkurenceschopnost)	CZ.1.07/3.2.07/04.0105	Moravskoslezský kraj	1 088 459,57 Kč	Vyvoření vzdělávacích programů v oblasti vybraných hutních oborů	1.8.2013-2015	SOS TŽ partner projektu
Modernizace a výměna učeben SOS TZ	CZ.1.10/2.1.00/25.01415	Regionální operační program	17 642 726,64 Kč	Modernizace učeben a dílen	2013-2016	SOS TŽ je příjemcem projektu.

Chytlí pomoci ve výuce aneb využíváme ICT jednoduše a chytlí	grand IPN, výzva č.51	Operační program vzdělávání pro konkurenceschopnost NSRF	ICT zařízení	Interaktivní pomůcky zlepšující aktivní zapojení žáků do výuky	01.09.2014	SOŠ TŽ partner projektu
Zejména a realizace pilotáže modelů spolupráce škol a firem II.-	CZ.1.07/4.1.00/35.00/15	Národní ústav pro vzdělávání	541 500 Kč	Organizování odborného výcviku žáků na pracovištích firem. Procvičování školských znalostí a dovedností v praxi.	01.09.2014	SOŠ TŽ partner projektu
Zlepšení areálu SOŠ TŽ	CZ.1.02/3.2.00/14.25141	Operační program životní prostředí	49 874 839 Kč	Zápletní areál SOŠ TŽ	2014-2016	SOŠ TŽ je příjemcem projektu
Zvyšování odborného vzdělávání na SOŠ TŽ	Rozvoj infrastruktury pro vzdělání 10.2.1.1	ROP NUTS II Moravskoslezsko	3 203 044 Kč	Zvyšování výuky technicky zaměřených předmětů a cizích jazyků, profesními novými pomůckami a vybavením.	2014-2016	SOŠ TŽ je příjemcem projektu
Program Erasmus + (Řemeslo má zlatě dno)	2014-1-CZ01-KA102-000466	Národní agentura pro evropské vzdělávací programy - EU	22946,00 EUR	Mezinárodní sítě v podnicích a vzdělávacích institucích pro žáky v pobřežním odborném vzdělávání (IVT) Německo - Ansbach	01.09.2014 do 31.08.2015	SOŠ TŽ je příjemcem projektu. Zúčastní se ho 10 žáků oboru obráběč kovů.
Program Erasmus + (Řemeslo má zlatě dno)	2014-1-CZ01-KA102-000466	Národní agentura pro evropské vzdělávací programy - EU	24 678 EUR	Mezinárodní sítě v podnicích a vzdělávacích institucích pro žáky v pobřežním odborném vzdělávání (IVT) Německo - Ansbach	01.09.2016 do 31.08.2017	SOŠ TŽ je příjemcem projektu. Zúčastní se ho 6 žáků.
Školny 2017	CZ.02.3.0/0.0/0/16_035/00/06740	Státní rozpočet ČR + Evropský strukturální a investiční fond (ESS)	1 400 172 Kč	Projekt je zaměřen na kombinaci následujících témat: personální podpora, osobnostně profesní rozvoj pedagogů, společné vzdělávání žáků a studentů, podpora extrakurikulárních aktivit, aktivity rozvíjející ICT.	01.09.2017 do 31.08.2019	Cilové skupina: pedagogičtí pracovníci; vedoucí pracovníci škol a školských zařízení; žáci.
Modernizace dílen na SOŠ TŽ	2014-1-CZ01-KA102-000458	Státní rozpočet ČR a prostředky EU – Evropský fond pro regionální rozvoj	46 144 819 Kč	Cílem projektu je modernizace vybavení a zázemí pro praktickou výuku žáků Střední odborné školy Třineckých železáren za účelem zvýšení kvality vzdělávání ve vztahě na budoucí uplatnění na trhu práce v technických a řemeslných oborech	31.10.2016 do 31.10.2019	SOŠ TŽ je příjemcem projektu

<p>Modernizace školních dílen 2</p>	<p>CZ.06.2.67/0.0/0.0/16_066/00 05640</p>	<p>Dotačně podpořeno z programu IROP, ITI Ostrava a ze státního rozpočtu</p>	<p>4 705 000 Kč</p>	<p>Odborné učebny, které jsou předmětem projektu, se nachází v budově SOŠ TŽ na ul. Lámečká č.p. 132 v Třinci, které leží na parcele st. 1564/1 v obci Třinec, k.ú. Komáňka. Projektům dojde ke stavebním úpravám a pořízení vybavení do odborných učeben, jejich okamžitá kapacita činí 48 žáků a tudíž kapacita podporovaného zařízení je stanovena dle kapacity učeben na 48 žáků. V provozní fázi zaplňují učební místnosti výstupů projektu předkládané tasy SOŠ Třineckých železáren, a to jak po stránce finanční, personální i technické. Uplatitelnost bude zajištěna z vlastních zdrojů žadatele. Realizaci projektu se výrazně nenasýtlí provozní výšeje. Projektový záměr má vazbu na strategii ITI Ostrava: Strategický cíl: Zvýšit zaměstnanost a uplatnitelnost na trhu práce.</p>	<p>30.09.2018</p>	<p>SOŠ TŽ je příjemcem projektu</p>
<p>Odborné, kariérové a polytechnické vzdělávání v MSK</p>	<p>CZ.02.3.68/0.0/0.0/16_034/00 6507</p>	<p>Dotačně podpořeno v rámci Operačního programu Výzkum, vývoj a vzdělávání</p>	<p>8 942 846 Kč</p>	<p>Podporované aktivity: ODBORNÉ - vzdělávání pedagogů, regionální oborové centra, sdílení zkušeností na pracovištích zaměstnavatelů, zavádění první duševního vzdělávání, KARIÉROVÉ - vztah centra kar. por., vzdělávání pedagogů, POLYTECHNICKÉ - spolupráce se ZŠ sdílení učeben, dílen, laboratorí, dovednostní workshopy, odborné technické dovednosti žáků, JAZYKOVÉ - prozenřidání, den ve firmách, kroužky cizího jazyka, GRAMOTNOST - podpora aktivit žilcovského studijního klubu, gramotnostní podpora k vyrovnání úrovně žáků.</p>	<p>1.7.2018 - 30.06.2021</p>	<p>SOŠ TŽ je příjemcem projektu</p>